

Dell™ Laser Printer 1710/1710n

Manuel du propriétaire

Contient :

- Installation de l'imprimante
- Chargement du papier
- Impression réseau
- Présentation du logiciel

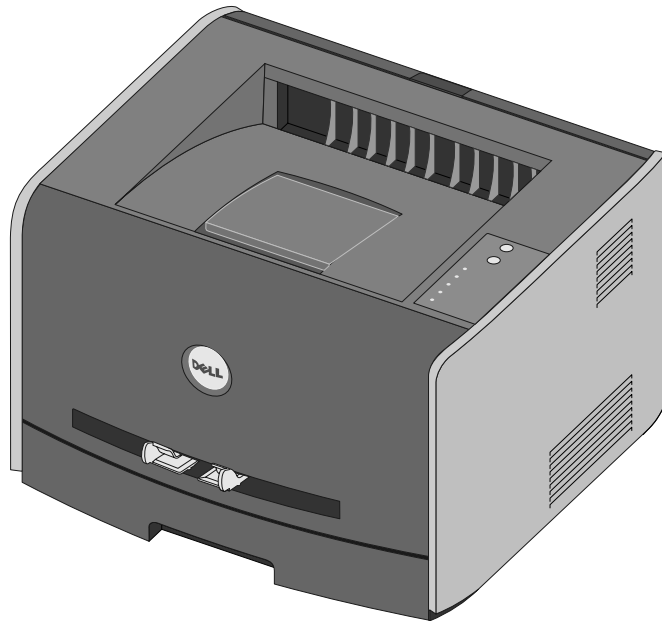

Commande de fournitures

Les cartouches d'impression Dell™ ne sont disponibles qu'auprès de Dell. Vous pouvez commander vos cartouches d'impression en ligne, à l'adresse www.dell.com/supplies ou par téléphone.

Afrique du Sud	0860 102 591	Italie	800602705
Allemagne	0800 2873355	Japon	044-556-3551
Australie	1300 303 290	Luxembourg	02 713 1590
Autriche	08 20 - 24 05 30 35	Malaisie	1800 88 0301
Belgique	02 713 1590	Mexique	001 866 851 1754
Canada	877-501-4803	Norvège	231622 64
Chili	1230-020-3947 800-202874	Pays-Bas	020 - 674 4881
Chine	800-858-0888	Pologne	022 579 59 65
Colombie	01800-9-155676	Porto Rico	866-851-1760
Danemark	3287 5215	Portugal	21 4220710
Espagne	902120385	République tchèque	+420 225 372 711
États-Unis	877-INK-2-YOU	Royaume-Uni	0870 907 4574
Finlande	09 2533 1411	Singapour	1800 394 7486
France	825387247	Suède	08 587 705 81
Irlande	1850 707 407	Suisse	0848 335 599



REMARQUE : si votre pays n'est pas répertorié, contactez votre distributeur Dell pour commander des fournitures.

L'imprimante est conçue pour imprimer avec les cartouches suivantes.

Fourniture	Numéro de référence
Cartouche toner 3 000 pages	N3769
Cartouche de toner 3 000 pages à retourner	J3815
Cartouche toner 6 000 pages	H3730
Cartouche de toner 6 000 pages à retourner	K3756
Tambour d'imagerie 30 000 pages	D4283

Remarques, mises en garde et avertissements



REMARQUE : une REMARQUE signale des informations importantes qui vous aident à mieux exploiter votre imprimante.



MISE EN GARDE : une MISE EN GARDE signale un risque de dégât matériel ou de perte de données et vous explique comment éviter un tel problème.



ATTENTION : ATTENTION signale un risque de dégât matériel, de blessure corporelle voire mortelle.

Les informations contenues dans le présent document sont susceptibles d'être modifiées sans avis préalable.
© 2005 Dell Inc. Tous droits réservés.

Toute reproduction, de quelque manière que ce soit, est strictement interdite sans l'autorisation écrite de Dell Inc.

Marques utilisées dans ce texte : *Dell* et le logo *DELL* sont des marques de Dell Inc. ; *Microsoft* et *Windows* sont des marques déposées de Microsoft Corporation.

D'autres marques et noms commerciaux peuvent être utilisés dans ce document pour faire référence à des entités se réclamant de ces marques et des noms de leurs produits. Dell Inc. exclut tout intérêt propriétaire dans les marques et les noms commerciaux autres que les siens.

DROITS DU GOUVERNEMENT AMERICAIN

Ce logiciel et cette documentation sont fournis avec des DROITS LIMITES. L'utilisation, la duplication ou la divulgation par le gouvernement sont soumises aux restrictions définies dans le sous-paragraphe (c)(1)(ii) de la clause Rights in Technical Data and Computer Software de DFARS 252.227-7013 et par les dispositions FAR applicables : Dell Inc., One Dell Way, Round Rock, Texas, 78682, USA.

Informations de la FCC relatives aux émissions

Cet équipement a été testé et a été reconnu conforme aux limites définies pour un appareil numérique de classe B, conformément à la section 15 des règles de la FCC. Pour plus d'informations, reportez-vous au *CD Pilotes et utilitaires*.

Table des matières

1 Mise en route

Présentation de l'imprimante	11
Utilisation des touches du panneau de commandes	12
Impression de la feuille de configuration des paramètres de l'imprimante	12
Installation du bac 550 feuilles optionnel	13
Configuration des tiroirs	14
Installation d'une carte mémoire optionnelle	16

2 Chargement du papier

Chargement des tiroirs 250 feuilles et 550 feuilles	19
Alimentation du chargeur manuel	22
Utilisation du réceptacle arrière	23
Recommandations relatives aux supports d'impression	24
Types et formats de supports	24

3 Configuration de l'impression locale

Utilisation de Windows XP x64 avec un câble USB ou parallèle	28
Utilisation de Windows XP avec un câble USB ou parallèle	29
Utilisation de Windows Server 2003 avec un câble USB ou parallèle	30

Utilisation de Windows 2000 avec un câble USB ou parallèle . . .	31
Utilisation de Windows NT avec un câble parallèle	32
Utilisation de Windows Me avec un câble USB ou parallèle . . .	32
Utilisation de Windows 98 SE avec un câble USB ou parallèle . .	33
Utilisation de Macintosh OS 9.2 et OS 10.2	35

4 Configuration de l'impression réseau

Impression et vérification de la page de configuration du réseau	37
Désactivation du pare-feu de Windows XP	37
Exécution du logiciel d'installation	38

5 Vue d'ensemble du logiciel

Dell™ Toner Management System	41
Centre du moniteur d'état	41
Fenêtre d'état d'impression	41
Application de commande de fournitures d'imprimante de Dell . .	42
Utilitaire Paramètres de l'imprimante locale Dell	42
Utilitaire Définition de l'adresse IP	42
Désinstallation du logiciel d'imprimante Dell	43
Programme de configuration de pilote	43
Serveur Web incorporé dans l'imprimante Dell	44

6 Impression

Chargement manuel d'un travail d'impression	47
Impression sur les deux faces (recto verso manuel)	49
Impression de plusieurs images de page sur une seule feuille (impression de N pages sur une)	50
Impression d'une brochure	51
Impression d'une affiche	52
Impression sur du papier à en-tête	53
Annulation d'un travail d'impression	54
Depuis le panneau de commandes de l'imprimante	54
Depuis l'ordinateur	54

7 Maintenance de l'imprimante

Remplacement de la cartouche de toner	55
Remplacement du tambour d'imagerie	59

8 Dépannage

9 Contacter Dell

Assistance technique	69
Service automatisé de suivi de commande	69
Contacteur Dell	70

10 Annexe

Modalités de garantie et de renvoi	89
Termes de la garantie limitée pour les produits matériels Dell (Canada uniquement)	89
Modalités de renvoi « Satisfait ou remboursé » (Canada uniquement)	92
Logiciels et périphériques Dell™ (Canada uniquement)	93
Garanties limitées des consommables de l'imprimante Dell™	93
Règles d'exportation	94
Contrat de licence logiciel Dell™	94
Avis de réglementation	96
Index	99

ATTENTION : INSTRUCTIONS DE SECURITE

Appliquez les consignes de sécurité suivantes pour votre sécurité personnelle et pour protéger l'ordinateur et l'environnement de travail de dommages potentiels.

- N'utilisez pas l'imprimante dans un environnement humide notamment à proximité d'un évier, d'une baignoire ou d'une piscine ou encore dans un sous-sol humide.
- Dégagez les câbles de l'appareil et veillez à ce qu'ils soient placés à un endroit où personne ne peut marcher ou trébucher dessus.
- Utilisez uniquement le cordon d'alimentation fourni avec l'appareil ou le cordon de remplacement autorisé par le fabricant.

ATTENTION : si l'appareil ne comporte pas le symbole , il doit être connecté à une prise électrique correctement mise à la terre.

- Branchez le cordon d'alimentation à une prise de courant proche et facile d'accès.
- Pour mettre l'appareil complètement hors tension, retirez le câble d'alimentation de la source d'alimentation.
- Pour toute intervention ou réparation autre que celles décrites dans la documentation de l'utilisateur, adressez-vous à un technicien qualifié.
- Cet appareil a été conçu selon les normes de sécurité pour une utilisation spécifique avec des composants Dell agréés. Les caractéristiques de sécurité de certains éléments ne sont pas toujours connues. La société Dell se dégage de toute responsabilité pour l'utilisation de composants non approuvés par elle.
- Reportez-vous au *Manuel du propriétaire* pour savoir comment éliminer les bourrages papier.
- Votre appareil utilise un laser.

ATTENTION : l'utilisation de commandes ou de réglages ou la mise en œuvre de procédures autres que celles spécifiées dans ce manuel peuvent occasionner une exposition dangereuse aux rayonnements laser.

- Cet appareil utilise un procédé d'impression chauffant le support d'impression ; or, il arrive que certains supports diffusent des émissions sous l'effet de la chaleur. Pour éviter ce problème, lisez attentivement la section du présent manuel traitant de la sélection de supports d'impression appropriés.

ATTENTION : informations de sécurité relatives aux appareils laser

- Cette imprimante est un appareil laser certifié de « classe 1 » selon les termes de la norme Radiation Performance Standard (Norme relative aux radiations) du U.S. Department of Health and Human Services (DHHS) (ministère américain de la santé publique), définis dans le cadre du Radiation Control for Health and Safety Act (Loi de régulation des radiations) de 1968.
- Les radiations émises restent conservées à l'intérieur de l'imprimante grâce au capot de protection et au capot externe. Dans le cadre d'un fonctionnement normal, le faisceau laser n'est donc pas émis hors de l'imprimante.

Mise en route

Présentation de l'imprimante

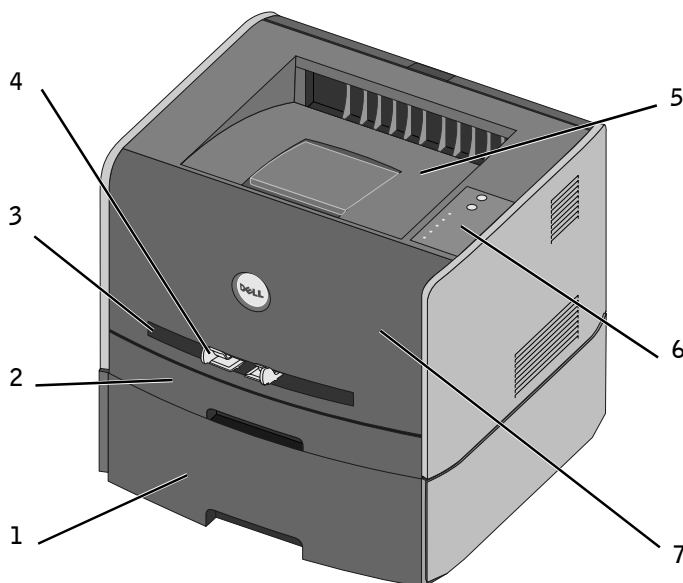



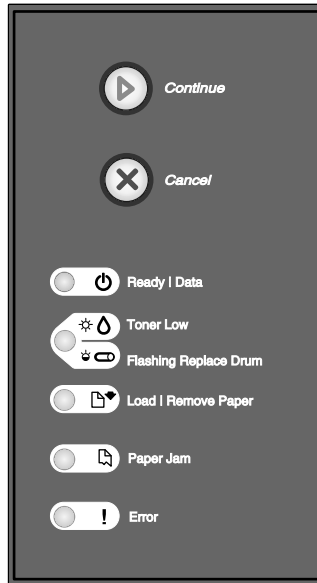

1	Tiroir 550 feuilles optionnel	5	Réceptacle
2	Tiroir 250 feuilles	6	Panneau de commandes
3	Fente d'alimentation manuelle	7	Carter avant
4	Guide-papier		

Utilisation des touches du panneau de commandes

Le panneau de commandes présente cinq témoins lumineux et deux touches.





- Pour reprendre l'impression, appuyez sur la touche **Continuer** .
- Pour afficher un code d'erreur, appuyez deux fois rapidement sur la touche **Continuer** .
- Pour annuler le travail d'impression en cours, appuyez sur la touche **Annuler** .
- Pour réinitialiser l'imprimante, appuyez sur la touche **Annuler**  et maintenez-la enfoncée jusqu'à ce que tous les voyants s'allument.

Impression de la feuille de configuration des paramètres de l'imprimante

Pour imprimer la feuille de configuration des paramètres de l'imprimante :

- 1 Mettez l'imprimante hors tension.
- 2 Ouvrez la porte supérieure avant.
- 3 Maintenez la touche **Continuer**  enfoncée tandis que vous mettez l'imprimante sous tension.
Tous les témoins s'allument tour à tour.

- 4 Relâchez la touche **Continuer** .
- 5 Fermez la porte supérieure avant.
La combinaison d'activité des témoins qui représente le menu Accueil s'affiche.
- 6 Appuyez sur **Continuer**  jusqu'à ce que tous les voyants s'allument tour à tour.
Une feuille de configuration des paramètres de l'imprimante s'imprime.

Installation du bac 550 feuilles optionnel

Votre imprimante prend en charge un bac optionnel qui vous permet de charger jusqu'à 550 feuilles de papier.

 **ATTENTION** : si vous souhaitez installer un bac 550 feuilles alors que l'imprimante est déjà en service, mettez-la hors tension et débranchez le cordon d'alimentation avant de poursuivre.

- 1 Déballez le bac 550 feuilles et retirez tout matériau d'emballage.
- 2 Placez le bac à l'emplacement que vous avez choisi pour l'imprimante.

 **REMARQUE** : si vous devez installer de la mémoire optionnelle, libérez de l'espace du côté droit de l'imprimante.

- 3 Alignez les encoches de l'imprimante sur les pattes de positionnement situées sur le bac 550 feuilles et abaissez l'imprimante pour la mettre en place.

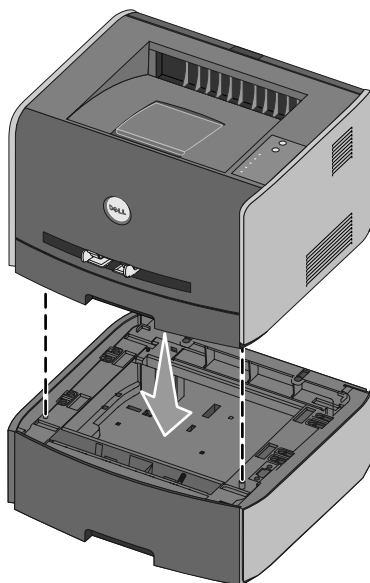

La spécification du type et du format de support chargé dans chaque tiroir permet d'éviter les bourrages. Reportez-vous à la section « Configuration des tiroirs », page 14 pour de plus amples informations.

Configuration des tiroirs

 **REMARQUE** : vous devez d'abord installer les pilotes destinés à votre imprimante avant de configurer les tiroirs. Reportez-vous à « Recommandations relatives aux supports d'impression », page 24 ou à « Configuration de l'impression locale », page 27.

Dell Laser Printer 1710/1710n

- 1 Lancez l'utilitaire Paramètres de l'imprimante locale Dell en cliquant sur **Démarrer** → **Programmes** → **Imprimantes Dell** → **Dell Laser Printer 1710** → **Utilitaire Paramètres de l'imprimante locale Dell**.
- 2 Sélectionnez l'imprimante Dell Laser Printer 1710.
- 3 Cliquez sur **OK**.
- 4 Dans la colonne de gauche, cliquez sur **Papier**.
- 5 Dans la colonne de droite, accédez à la section Tiroir 1. Spécifiez le format et le type de support chargé dans le tiroir 1.
- 6 Dans la colonne de droite, accédez à la section Tiroir 2. Spécifiez le format et le type de support chargé dans le tiroir 2.
- 7 Dans la barre de menus, cliquez sur **Actions** → **Appliquer les paramètres**.
- 8 Fermez l'utilitaire.

 **REMARQUE** : si vous modifiez le format et le type du support chargé dans l'un ou l'autre tiroir, reconfigurez le tiroir à l'aide de l'Utilitaire Paramètres de l'imprimante locale.

- 9 Pour mettre à jour vos options d'imprimante, conformez-vous aux instructions fournies dans ce tableau.

Windows XP	<ol style="list-style-type: none"> 1 Cliquez sur Démarrer → Panneau de configuration → Imprimantes et autres périphériques → Imprimantes et télécopieurs. 2 Cliquez avec le bouton droit sur l'icône de l'imprimante Dell Laser Printer 1710. 3 Cliquez sur Propriétés → Options installées → Demander une imprimante. 4 Cliquez sur OK → OK. Fermez le dossier Imprimantes.
Windows 2000 Windows NT 4.0	<ol style="list-style-type: none"> 1 Cliquez sur Démarrer → Paramètres → Imprimantes. 2 Cliquez avec le bouton droit sur l'icône de l'imprimante Dell Laser Printer 1710. 3 Cliquez sur Propriétés → Options installées (ou Options) → Demander une imprimante (ou Mettre à jour maintenant). 4 Cliquez sur OK → OK. Fermez le dossier Imprimantes.

Windows Me Windows 98 SE	<ol style="list-style-type: none"> 1 Cliquez sur Démarrer → Paramètres → Imprimantes. 2 Cliquez avec le bouton droit sur l'icône de l'imprimante Dell Laser Printer 1710. 3 Cliquez sur Propriétés → Périphérique (ou Caractéristiques) → Mettre à jour (ou Mettre à jour maintenant). 4 Cliquez sur OK → OK. Fermez le dossier Imprimantes.
-----------------------------	--

Si **Mettre à jour** ou **Demander une imprimante** n'est pas disponible, procédez comme suit :

- a** Dans la liste Options disponibles, cliquez sur **Tiroir 550 feuilles**.
- b** Cliquez sur **Ajouter**.
- c** Cliquez sur **OK**, puis fermez le dossier Imprimantes.

Si **Mettre à jour maintenant** ou **Demander une imprimante** n'est pas disponible, procédez comme suit :

- a** Dans la liste Options, recherchez Tiroir 550 feuilles.
- b** Modifiez ce paramètre en remplaçant l'état Non installé par l'état Installé.
- c** Cliquez sur **OK**, puis fermez le dossier Imprimantes.

Dell Laser Printer 1710n

La modification du format et du type de papier utilisé dans l'imprimante 1710n se fait via l'outil Web de configuration de l'imprimante Dell.

Effectuez les étapes suivantes pour modifier le format et le type du papier de l'imprimante 1710n.

- 1** Tapez l'adresse IP de votre imprimante réseau dans votre navigateur Web.



REMARQUE : si vous ne connaissez pas l'adresse IP de votre imprimante, imprimez une page de configuration du réseau sur laquelle cette adresse est indiquée. Pour de plus amples informations, reportez-vous à la section « Configuration de l'impression réseau », page 37.

- 2** Lorsque la page d'état de l'imprimante s'affiche, sélectionnez **Paramètres de l'imprimante** dans la colonne de gauche.
- 3** Sélectionnez le **menu Papier** à la page des paramètres de l'imprimante.
- 4** Sélectionnez **FORMAT DE PAPIER**.
- 5** Sélectionnez le format de papier chargé dans chaque tiroir.
- 6** Cliquez sur **Envoyer**.
- 7** Sélectionnez **Paramètres de l'imprimante** dans la colonne de gauche.
- 8** Sélectionnez le **menu Papier** à la page des paramètres de l'imprimante.
- 9** Sélectionnez **TYPE DE PAPIER**.
- 10** Sélectionnez le type de papier chargé dans chaque tiroir.
- 11** Cliquez sur **Envoyer**.

Installation d'une carte mémoire optionnelle

La carte système possède un connecteur destiné à une carte mémoire optionnelle. L'imprimante peut prendre en charge jusqu'à 128 Mo (pour un total de 160 Mo pour une imprimante réseau et de 144 Mo pour une imprimante non-réseau).

⚠ ATTENTION : si vous souhaitez installer une carte mémoire alors que l'imprimante est déjà en service, mettez-la hors tension et débranchez le cordon d'alimentation avant de poursuivre.

- 1 Ouvrez le carter avant en appuyant sur le bouton situé du côté gauche de l'imprimante et en abaissant le carter.

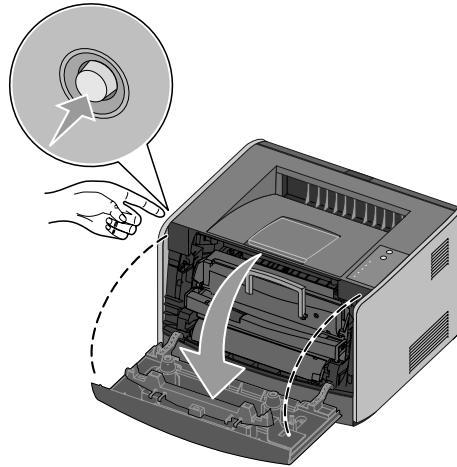

- 2 Ouvrez le réceptacle arrière.

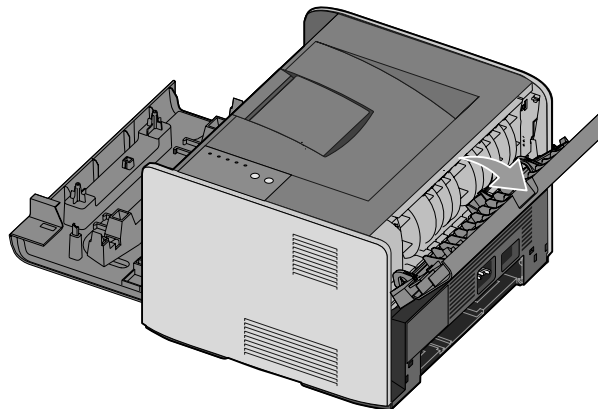

- 3 Ouvrez le carter latéral en appuyant sur les deux crans situés dans la partie avant droite de la machine et en faisant basculer le carter vers l'arrière.

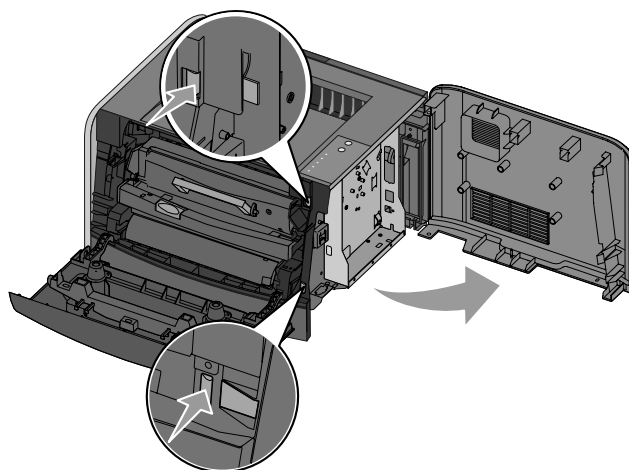

- 4 Dégagez les loquets situés aux extrémités du connecteur mémoire.

 **REMARQUE** : il est possible que des options de mémoire destinées à d'autres imprimantes ne fonctionnent pas avec votre imprimante.

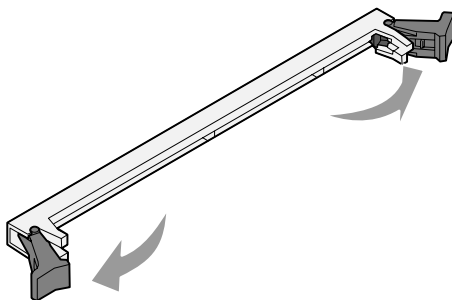

- 5 Sortez la carte mémoire de son emballage.

 **MISE EN GARDE** : l'électricité statique risque d'endommager les cartes mémoire. Touchez un objet métallique, tel que le châssis de l'imprimante, avant de manipuler une carte mémoire.

Évitez de toucher les points de connexion situés sur le bord de la carte.

- 6 Alignez les encoches de la partie inférieure de la carte sur celles du connecteur.

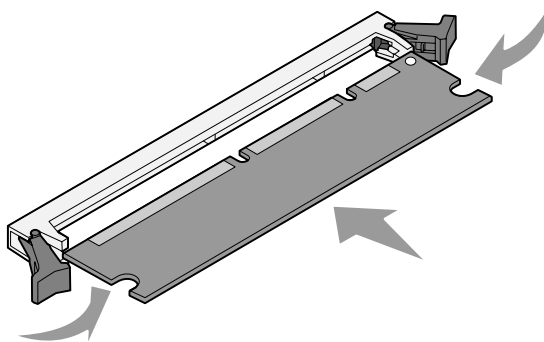

- 7 Enfoncez la carte mémoire fermement dans le connecteur jusqu'à ce que les loquets de chaque côté du connecteur *s'enclenchent*.
Il peut être nécessaire de forcer pour bien mettre en place la carte.
- 8 Vérifiez que chaque loquet s'emboîte dans l'encoche située à chaque extrémité de la carte.
- 9 Refermez le carter latéral.
- 10 Refermez le réceptacle arrière.
- 11 Refermez le carter avant.
- 12 Pour mettre à jour vos options d'imprimante, conformez-vous aux instructions suivantes :
 - a Sous Windows XP, cliquez sur **Démarrer** → **Panneau de configuration** → **Imprimantes et autres périphériques** → **Imprimantes et télécopieurs**.
Pour tous les autres, cliquez sur **Démarrer** → **Paramètres** → **Imprimantes**.
 - b Cliquez avec le bouton droit sur l'icône de l'imprimante Dell Laser Printer 1710, puis sélectionnez **Propriétés**.
 - c Dans l'onglet **Options installées**, augmentez la quantité de mémoire disponible dans la **mémoire de l'imprimante (Mo)**.
 - d Cliquez sur **OK**.

Chargement du papier

Chargement des tiroirs 250 feuilles et 550 feuilles

Suivez les instructions ci-dessous pour charger du papier dans les tiroirs 250 feuilles et 550 feuilles.

- 1 Retirez le tiroir.

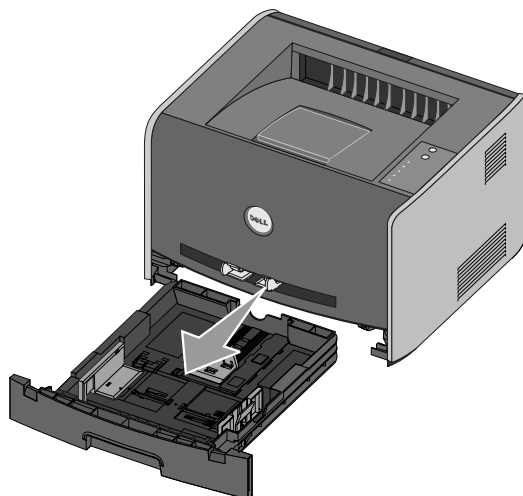

- 2 Préparez une pile de papier à charger en la déramant ou en l'éventant dans les deux sens. Egalisez les bords sur une surface plane.

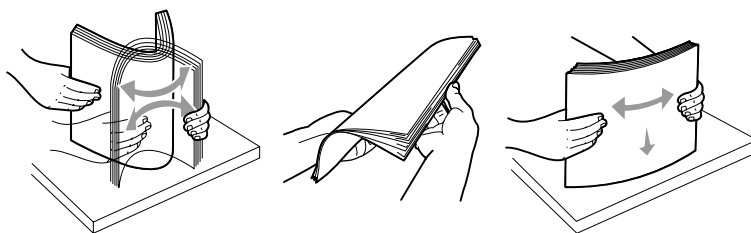

- 3 Chargez le papier dans le tiroir, face à imprimer vers le bas.
Assurez-vous que le papier se trouve en deçà du repère de chargement maximal sur les guides latéraux. Tout chargement excessif peut provoquer des bourrages.
- 4 Faites glisser les deux guides latéraux et le guide arrière pour les ajuster correctement contre la pile de papier.

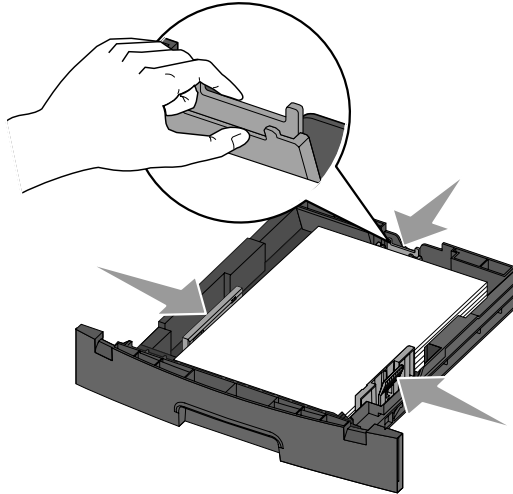

Si vous chargez du papier au format Légal US ou Folio, appuyez sur le loquet situé au dos du tiroir et étendez le tiroir jusqu'à ce que le prolongateur se verrouille en position.

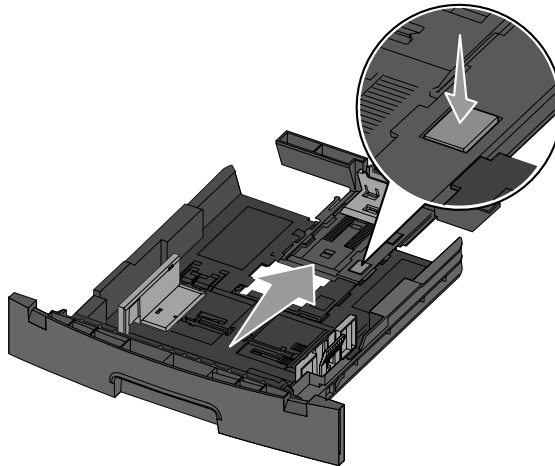

5 Insérez le tiroir.

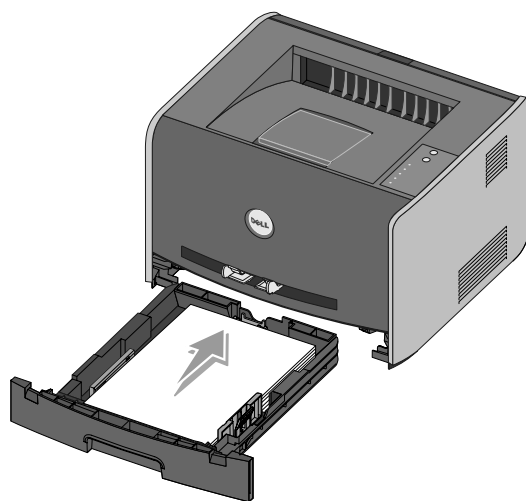

6 Développez le support papier avant situé au-dessus du réceptacle.

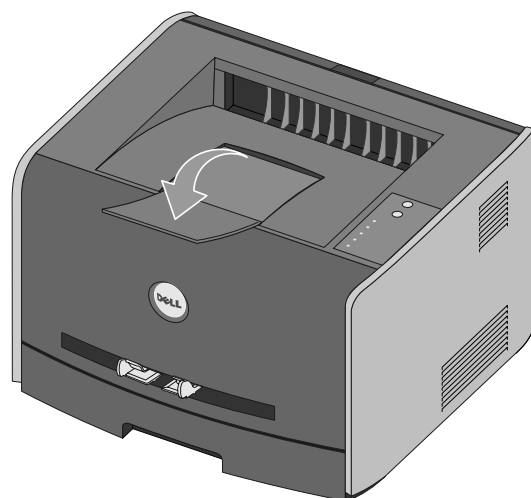

Alimentation du chargeur manuel

Le chargeur manuel se situe à l'avant de l'imprimante et ne peut accepter qu'un seul exemplaire de support d'impression à la fois. Vous pouvez utiliser le chargeur manuel pour effectuer des impressions rapides sur des types ou formats de papier qui ne sont pas actuellement chargés dans le tiroir.

Pour alimenter le chargeur manuel :

- 1 Placez un exemplaire du support d'impression sélectionné, face à imprimer vers le haut, au centre du chargeur manuel, en veillant à ne pas dépasser le point où le bord d'attaque entre en contact avec les guide-papier. Sinon, l'imprimante entraîne le support d'impression trop tôt, ce qui peut provoquer l'inclinaison du travail d'impression.
- 2 Réglez les guide-papier à la largeur du support d'impression.

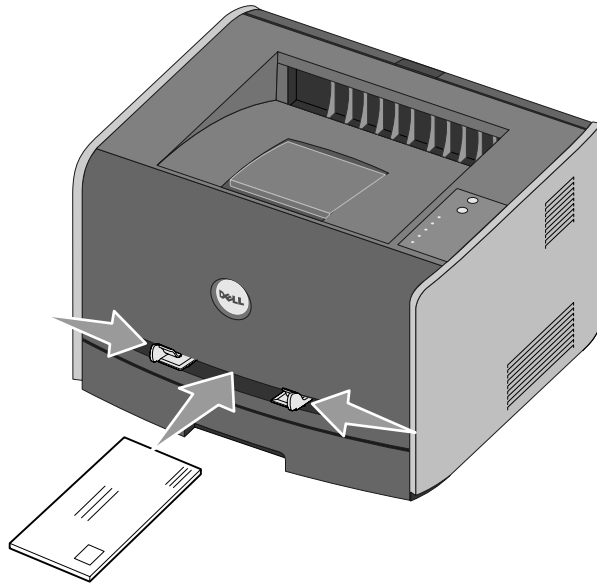

- 3 Approchez du chargeur manuel les deux côtés du support d'impression et poussez-le dans l'imprimante jusqu'à ce qu'il s'engage automatiquement.

Il y a une brève pause entre le moment où l'imprimante engage le support d'impression et celui où le support pénètre dans l'imprimante.

⚠ MISE EN GARDE : ne forcez pas l'entrée du support d'impression dans le chargeur. Vous risqueriez de provoquer un bouchage.

- Insérez les enveloppes en orientant le rabat vers le bas et la zone du timbre située dans le coin supérieur droit.
- Tenez les transparents par les bords et évitez de toucher la face à imprimer. Les traces de doigt laissées sur le transparent peuvent affecter la qualité d'impression.
- Chargez le papier à en-tête, face à imprimer vers le haut et haut de la feuille en premier.
- Si vous rencontrez des problèmes lors du chargement du papier, insérez-le dans l'autre sens.

Utilisation du réceptacle arrière

Grâce au réceptacle arrière, utilisé pour l'impression feuille à feuille, le chemin du papier est direct, ce qui permet de réduire les risques de froissement ou de bouchage papier. Cela s'avère particulièrement utile pour les supports spéciaux tels que les transparents, les enveloppes, les étiquettes, le bristol ou les fiches.

Pour utiliser le réceptacle arrière, ouvrez simplement la porte correspondante. Les travaux d'impression utilisent alors cette sortie. Lorsque la porte est fermée, les supports d'impression sont envoyés vers le réceptacle situé sur le haut de l'imprimante.

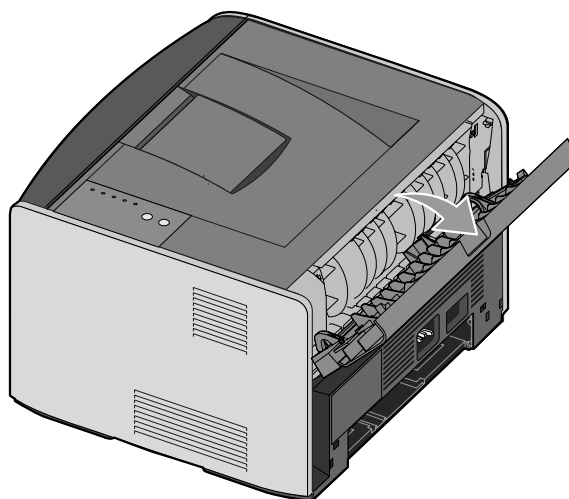

Recommandations relatives aux supports d'impression

Le choix d'un papier ou d'un support approprié réduit le risque de problèmes d'impression. Pour assurer une qualité d'impression maximale, imprimez des échantillons sur le papier ou les supports spéciaux que vous prévoyez d'utiliser avant d'en acheter de grandes quantités.

⚠ ATTENTION : cet appareil utilise un procédé d'impression chauffant le support d'impression ; or, il arrive que certains supports diffusent des émissions sous l'effet de la chaleur. Pour éviter ce problème, lisez attentivement la section du présent manuel traitant de la sélection de supports d'impression appropriés.

- Utilisez du papier xénographique de 75 g/m² (20 lb).
- Utilisez des transparents conçus pour les imprimantes laser.
- Utilisez des étiquettes (papier) conçues pour les imprimantes laser.
- Utilisez des enveloppes fabriquées avec du papier à lettres 90 g/m² (24 lb). Pour réduire le risque de bourrage, n'utilisez pas d'enveloppes :
 - trop recourbées,
 - collées,
 - abîmées,
 - à fenêtres, trouées, perforées, découpées ou présentant des inscriptions en relief,
 - dotées d'attaches métalliques ou de ficelles,
 - timbrées,
 - présentant une partie adhésive lorsque le rabat est collé ou fermé.
- Utilisez des bostols dont le poids et la taille ne dépassent pas, respectivement, 163g/m² et 76,2 x 127 mm (3 x 5 po).

Types et formats de supports

Alimentation	Support et format	Grammage	Capacité
Tiroir 1	Papier, étiquettes : A4, A5, JIS B5, Lettre US, Légal US, Exécutive US, Folio, Statement Transparents : A4, Lettre US	60–90 g/m ² (16–24 lb)	250 feuilles (papier de 75 g/m ²) 50 étiquettes papier 50 transparents

Alimentation	Support et format	Grammage	Capacité
Tiroir 550 feuilles optionnel	Papier, étiquettes : A4, A5, JIS B5, Lettre US, Légal US, Exécutive US, Folio, Statement Transparents : A4, Lettre US	60–90 g/m ² (16–24 lb)	550 feuilles (papier de 75 g/m ²) 50 étiquettes papier 50 transparents
Chargeur manuel	Papier, étiquettes : A4, A5, JIS B5, Lettre US, Légal US, Exécutive US, Folio, Statement Transparents : A4, Lettre US Enveloppes : Monarch (7 ¾), 9, Com-10, C5, B5, DL Bristol* Format de chargement minimum : 76 x 127 mm (3 x 5 po) Format de papier maximum : 216 x 356 mm (8,5 x 14 po)	60–163 g/m ² (16–43 lb)	1 feuille (tous les formats de papier)

*Lors de l'impression de bostols via le chargeur manuel, ouvrez le réceptacle arrière. Pour de plus amples informations, reportez-vous à la section « Utilisation du réceptacle arrière », page 23.

Configuration de l'impression locale

Une imprimante locale est connectée à un ordinateur par l'intermédiaire d'un câble USB ou parallèle. *Si votre imprimante est connectée à un réseau et non à un ordinateur, consultez la section « Configuration de l'impression réseau », page 37.*

Un pilote d'imprimante est un logiciel qui permet à votre ordinateur de communiquer avec l'imprimante.

Si vous avez acheté simultanément votre imprimante Dell et votre ordinateur, les utilitaires et pilotes d'imprimante décrits à la section « Vue d'ensemble du logiciel », page 41 sont automatiquement installés. Vous êtes prêt à imprimer !

Si vous avez acheté votre imprimante Dell séparément, utilisez le *CD Pilotes et utilitaires* pour installer toutes les fonctions décrites à la section « Vue d'ensemble du logiciel », page 41. Servez-vous du tableau suivant pour rechercher les instructions correspondant à votre système d'exploitation.

Système d'exploitation de l'ordinateur	Accédez à la...
Windows XP Professionnel x64	page 28
Windows XP	page 29
Windows Server 2003	page 30
Windows 2000	page 31
Windows NT	page 32
Windows Me	page 32
Windows 98 SE	page 33
Macintosh OS 9.2 et OS 10.2	page 35

Vous devez exécuter la procédure Microsoft Plug-and-Play avant d'installer le pilote personnalisé fourni sur votre CD de pilotes d'imprimante.

Utilisateurs Linux, pour obtenir des instructions d'installation, reportez-vous à la documentation fournie sur le *CD Pilotes et utilitaires*. Pour accéder à la documentation, naviguez jusqu'au dossier `unix/docs` du CD.

Utilisation de Windows XP x64 avec un câble USB ou parallèle

 **REMARQUE :** Windows XP Professionnel requiert l'accès administrateur pour installer des pilotes d'imprimante sur l'ordinateur.

Si vous avez connecté le câble et mis l'imprimante sous tension, l'Assistant Ajout de nouveau matériel s'affiche sur l'écran de votre ordinateur.

- 1 Insérez le *CD Pilotes et utilitaires* dans votre ordinateur.
L'Assistant recherche automatiquement un pilote approprié.
- 2 Faites défiler la liste des pilotes pour sélectionner **D:\Drivers\Print\x64\dkaayb40.inf** dans la colonne Emplacement (où **D** est la lettre du lecteur de CD).
- 3 Cliquez sur **Suivant**.
L'Assistant copie tous les fichiers nécessaires et installe les pilotes d'imprimante.
- 4 Une fois le logiciel installé, cliquez sur **Terminer**.
- 5 Le *CD Pilotes et utilitaires* doit lancer automatiquement le logiciel d'installation.
Si ce n'est pas le cas, cliquez sur **Démarrer**→ **Exécuter**, tapez **D:\Setup.exe** (où **D** est la lettre du lecteur de CD), puis cliquez sur **OK**.
- 6 Lorsque l'écran *CD Pilotes et utilitaires* s'affiche, cliquez sur **Installation personnelle - Installer l'imprimante pour l'utiliser sur cet ordinateur uniquement** afin d'installer le logiciel supplémentaire pour votre imprimante.
- 7 Sélectionnez votre imprimante dans la liste déroulante.
- 8 Sélectionnez **Installation standard (recommandée)**, puis cliquez sur **Installer**.
Lorsque tous les fichiers sont installés sur votre ordinateur, l'écran **Félicitations** s'affiche.
- 9 Cliquez sur **Imprimer une page de test** pour vérifier la configuration de l'imprimante.
- 10 Cliquez sur **Terminer** pour quitter la procédure une fois la page de test correctement imprimée.

Utilisation de Windows XP avec un câble USB ou parallèle



REMARQUE : Windows XP Professionnel requiert l'accès administrateur pour installer des pilotes d'imprimante sur l'ordinateur.

Si vous avez connecté le câble et mis l'imprimante sous tension, l'Assistant **Ajout de nouveau matériel** s'affiche sur l'écran de votre ordinateur.

- 1 Insérez le *CD Pilotes et utilitaires* dans votre ordinateur.

L'Assistant recherche automatiquement un pilote approprié.

- 2 Faites défiler la liste des pilotes pour sélectionner **D:\Drivers\Print\Win_2kXP\dkay2da.inf** dans la colonne **Emplacement** (où **D** est la lettre du lecteur de CD).

- 3 Cliquez sur **Suivant**.

L'Assistant copie tous les fichiers nécessaires et installe les pilotes d'imprimante.

- 4 Une fois le logiciel installé, cliquez sur **Terminer**.

- 5 Le *CD Pilotes et utilitaires* doit lancer automatiquement le logiciel d'installation.

Si ce n'est pas le cas, cliquez sur **Démarrer** → **Exécuter**, tapez **D:\setup.exe** (où **D** est la lettre du lecteur de CD), puis cliquez sur **OK**.

- 6 Lorsque l'écran *CD Pilotes et utilitaires* s'affiche, cliquez sur **Installation personnelle - Installer l'imprimante pour l'utiliser sur cet ordinateur uniquement** afin d'installer le logiciel supplémentaire pour votre imprimante.

- 7 Sélectionnez votre imprimante dans la liste déroulante.

- 8 Sélectionnez **Installation standard (recommandée)**, puis cliquez sur **Installer**.

Lorsque tous les fichiers sont installés sur votre ordinateur, l'écran **Félicitations** s'affiche.

- 9 Cliquez sur **Imprimer une page de test** pour vérifier la configuration de l'imprimante.

- 10 Cliquez sur **Terminer** pour quitter la procédure une fois la page de test correctement imprimée.

Utilisation de Windows Server 2003 avec un câble USB ou parallèle

Si vous avez connecté le câble et mis l'imprimante sous tension, l'Assistant Ajout de nouveau matériel s'affiche sur l'écran de votre ordinateur.

- 1 Insérez le *CD Pilotes et utilitaires* dans votre ordinateur.
L'Assistant recherche automatiquement un pilote approprié.
- 2 Faites défiler la liste des pilotes jusqu'à ce que **D:\Drivers\Print\Win_2kXP\dkaay2da.inf** soit sélectionné dans la colonne Emplacement. D:\ est remplacé par la lettre de votre lecteur de CD-ROM.
- 3 Cliquez sur **Suivant**.
L'Assistant copie tous les fichiers nécessaires et installe les pilotes d'imprimante.
- 4 Une fois le logiciel installé, cliquez sur **Terminer**.
- 5 Le *CD Pilotes et utilitaires* doit lancer automatiquement le logiciel d'installation.
Si tel n'est pas le cas, cliquez sur **Démarrer** → **Exécuter**, tapez **D:\setup.exe** (où D est la lettre du lecteur de CD), puis cliquez sur **OK**. Lorsque l'écran **Téléchargement de fichier** s'affiche, cliquez sur **Ouvrir**.
- 6 Lorsque l'écran *CD Pilotes et utilitaires* s'affiche, cliquez sur **Installation personnelle - Installer l'imprimante pour l'utiliser sur cet ordinateur uniquement** afin d'installer le logiciel supplémentaire pour votre imprimante.
- 7 Sélectionnez votre imprimante dans la liste déroulante.
- 8 Sélectionnez **Installation standard (recommandée)**, puis cliquez sur **Installer**.
Lorsque tous les fichiers sont installés sur votre ordinateur, l'écran **Félicitations** s'affiche.
- 9 Cliquez sur **Imprimer une page de test** pour vérifier la configuration de l'imprimante.
- 10 Cliquez sur **Terminer** pour quitter la procédure une fois la page de test correctement imprimée.

Utilisation de Windows 2000 avec un câble USB ou parallèle

Si vous avez connecté le câble et mis l'imprimante sous tension, l'Assistant Ajout de nouveau matériel s'affiche sur l'écran de votre ordinateur.

- 1 Insérez le *CD Pilotes et utilitaires*, puis cliquez sur **Suivant**.
- 2 Sélectionnez **Rechercher un pilote approprié**, puis cliquez sur **Suivant**.
- 3 Sélectionnez **Emplacement spécifique**, puis cliquez sur **Suivant**.
- 4 Recherchez le pilote d'imprimante sur le *CD Pilotes et utilitaires* :
D:\Drivers\Print\Win_2kXP (où **D** est la lettre du lecteur de CD).
- 5 Cliquez sur **Ouvrir**, puis sur **OK**.
- 6 Cliquez sur **Suivant** pour installer le pilote affiché :
D:\Drivers\Print\Win_2kXP\dkaay2da.inf.
- 7 Une fois le logiciel installé, cliquez sur **Terminer**.
- 8 Le *CD Pilotes et utilitaires* doit lancer automatiquement le logiciel d'installation.
Si ce n'est pas le cas, cliquez sur **Démarrer** → **Exécuter**, tapez **D:\setup.exe** (où **D** est la lettre du lecteur de CD), puis cliquez sur **OK**.
- 9 Lorsque l'écran *CD Pilotes et utilitaires* s'affiche, cliquez sur **Installation personnelle - Installer l'imprimante pour l'utiliser sur cet ordinateur uniquement** afin d'installer le logiciel supplémentaire pour votre imprimante.
- 10 Sélectionnez votre imprimante dans la liste déroulante.
- 11 Sélectionnez **Installation standard (recommandée)**, puis cliquez sur **Installer**.
Lorsque tous les fichiers sont installés sur votre ordinateur, l'écran **Félicitations** s'affiche.
- 12 Cliquez sur **Imprimer une page de test** pour vérifier la configuration de l'imprimante.
- 13 Cliquez sur **Terminer** pour quitter la procédure une fois la page de test correctement imprimée.

Utilisation de Windows NT avec un câble parallèle

 **REMARQUE :** vous devez disposer d'un accès administrateur pour installer des pilotes d'imprimante sur l'ordinateur.

- 1 Insérez le *CD Pilotes et utilitaires*.
- 2 Lorsque l'écran *CD Pilotes et utilitaires* s'affiche, cliquez sur **Installation personnelle - Installer l'imprimante pour l'utiliser sur cet ordinateur uniquement** afin d'installer le logiciel supplémentaire pour votre imprimante.
- 3 Sélectionnez votre imprimante dans la liste déroulante.
- 4 Sélectionnez **Installation standard (recommandée)**, puis cliquez sur **Installer**.
Lorsque tous les fichiers sont installés sur votre ordinateur, l'écran **Félicitations** s'affiche.
- 5 Cliquez sur **Terminer** pour quitter l'écran *CD Pilotes et utilitaires*.

Utilisation de Windows Me avec un câble USB ou parallèle

 **REMARQUE :** selon le logiciel et les imprimantes déjà installés sur votre ordinateur, vos écrans peuvent différer de ceux indiqués dans les instructions.

Si vous connectez l'imprimante à l'aide d'un câble USB, vous devez installer à la fois un pilote de port USB et un pilote d'imprimante personnalisé.

Si vous avez connecté le câble et mis l'imprimante ainsi que l'ordinateur sous tension, l'écran de l'**Assistant Ajout de nouveau matériel** s'affiche sur l'écran de votre ordinateur.

- 1 Insérez le *CD Pilotes et utilitaires*.
Si vous utilisez un câble USB, l'Assistant recherche automatiquement le pilote USB sur le CD-ROM et l'installe.
Si vous utilisez un câble parallèle, passez à l'étape 3.
- 2 Une fois le pilote de port USB détecté, cliquez sur **Terminer**.
- 3 Sélectionnez **Rechercher automatiquement le pilote approprié (recommandé)**, puis cliquez sur **Suivant**.
L'Assistant recherche un pilote d'imprimante.
- 4 Sélectionnez **D:\Drivers\Print\Win_9xMe*<dossier de votre langue>*\dkaay2da.inf** dans la liste à l'écran (où **D** est la lettre de votre lecteur de CD), puis cliquez sur **OK**.

- 5 Cliquez sur **Suivant** afin d'installer le pilote d'imprimante.
- 6 Cliquez sur **Suivant** pour achever l'installation.
- 7 Utilisez le nom d'imprimante par défaut (par exemple, Dell Laser Printer 1710) ou tapez un nom unique pour votre imprimante, puis cliquez sur **Suivant**.
- 8 Cliquez sur **Oui (recommandé)**, puis cliquez sur **Terminer** pour imprimer une page de test.
- 9 Une fois la page de test imprimée, cliquez sur **Oui** pour fermer la fenêtre.
- 10 Cliquez sur **Terminer** pour terminer l'installation et fermer l'Assistant.
- 11 Le *CD Pilotes et utilitaires* doit lancer automatiquement le logiciel d'installation.
Si ce n'est pas le cas, cliquez sur **Démarrer** → **Exécuter**, tapez **D:\setup.exe** (où **D** est la lettre du lecteur de CD), puis cliquez sur **OK**.
- 12 Lorsque l'écran *CD Pilotes et utilitaires* s'affiche, cliquez sur **Installation personnelle - Installer l'imprimante pour l'utiliser sur cet ordinateur uniquement** afin d'installer le logiciel supplémentaire pour votre imprimante.
- 13 Sélectionnez votre imprimante dans la liste déroulante.
- 14 Sélectionnez **Installation standard (recommandée)**, puis cliquez sur **Installer**.
Lorsque tous les fichiers sont installés sur votre ordinateur, l'écran **Félicitations** s'affiche.
- 15 Cliquez sur **Terminer** pour quitter l'écran *CD Pilotes et utilitaires*.

Utilisation de Windows 98 SE avec un câble USB ou parallèle

 **REMARQUE** : selon le logiciel et les imprimantes déjà installés sur votre ordinateur, vos écrans peuvent différer de ceux indiqués dans les instructions.

Si vous connectez l'imprimante à l'aide d'un câble USB, vous devez installer à la fois un pilote de port USB et un pilote d'imprimante personnalisé.

Si vous avez connecté le câble et mis l'imprimante sous tension, l'**Assistant Ajout de nouveau matériel** s'affiche sur l'écran de votre ordinateur.

- 1 Insérez le *CD Pilotes et utilitaires*, puis cliquez sur **Suivant**.
- 2 Sélectionnez **Rechercher un pilote approprié**, puis cliquez sur **Suivant**.
- 3 Si vous utilisez un câble USB, sélectionnez **Lecteur de CD-ROM uniquement**, puis cliquez sur **Suivant**.

Si vous utilisez un câble parallèle, passez à l'étape 8.

- 4 Lorsque l'Assistant a détecté le pilote de port USB, cliquez sur **Suivant**.
- 5 Une fois le pilote de port USB installé, cliquez sur **Terminer**.
L'Assistant vous invite à rechercher de nouveaux pilotes.
- 6 Cliquez sur **Suivant** pour rechercher un pilote d'imprimante.
- 7 Sélectionnez **Rechercher un pilote approprié**, puis cliquez sur **Suivant**.
- 8 Sélectionnez **Emplacement spécifique**, puis cliquez sur **Suivant**.
- 9 Recherchez le pilote d'imprimante sur le *CD Pilotes et utilitaires* :
D:\Drivers\Print\Win_9xMe\<dossier de votre langue>\dkaay2da.inf (où **D** est la lettre de votre lecteur de CD).
- 10 Mettez le pilote en surbrillance, puis choisissez **d'installer le pilote mis à jour (recommandé)**.
- 11 Cliquez sur **Suivant**.
- 12 Cliquez sur **Suivant** pour achever l'installation.
- 13 Utilisez le nom d'imprimante par défaut (par exemple, Dell Laser Printer 1710) ou tapez un nom unique pour votre imprimante, puis cliquez sur **Suivant**.
- 14 Sélectionnez **Oui** pour imprimer une page de test, puis cliquez sur **Terminer**.
Tous les fichiers requis sont installés sur l'ordinateur.
- 15 Une fois la page de test imprimée, cliquez sur **Oui** pour fermer la fenêtre de message.
- 16 Cliquez sur **Terminer** pour terminer l'installation.
- 17 Le *CD Pilotes et utilitaires* doit lancer automatiquement le logiciel d'installation.
Si ce n'est pas le cas, cliquez sur **Démarrer** → **Exécuter**, tapez **D:\setup.exe** (où **D** est la lettre du lecteur de CD), puis cliquez sur **OK**.
- 18 Lorsque l'écran *CD Pilotes et utilitaires* s'affiche, cliquez sur **Installation personnelle - Installer l'imprimante pour l'utiliser sur cet ordinateur uniquement** afin d'installer le logiciel supplémentaire pour votre imprimante.
- 19 Sélectionnez votre imprimante dans la liste déroulante.
- 20 Sélectionnez **Installation standard (recommandée)**, puis cliquez sur **Installer**.
Lorsque tous les fichiers sont installés sur votre ordinateur, l'écran **Félicitations** s'affiche.
- 21 Cliquez sur **Terminer** pour quitter l'écran *CD Pilotes et utilitaires*.



Utilisation de Macintosh OS 9.2 et OS 10.2

Vous pouvez télécharger les pilotes Macintosh les plus courants sur le site Dell.

- 1 Accédez au site support.dell.com, puis cliquez sur **Small Business**.
- 2 Dans **Product Support**, cliquez sur **Downloads & Drivers**.
- 3 Dans la liste déroulante **Product Model**, sélectionnez **Printer**, puis **1710n (Network Laser)**.
- 4 Cliquez sur l'icône de flèche.
- 5 Dans la liste déroulante **Select Your Download Category**, sélectionnez **Printer Drivers**.
- 6 Dans la liste déroulante **Select an Operating System**, sélectionnez **Not Applicable**.
- 7 Dans la liste déroulante **Select an Operating System Language**, sélectionnez la langue.
- 8 Cliquez sur **Submit**.
- 9 Dans **Printer Drivers**, sélectionnez le nom de votre imprimante dans la liste.
- 10 Dans **Driver**, sélectionnez le nom de votre imprimante dans la liste.
- 11 Cliquez sur le nom de fichier du pilote.
- 12 Sélectionnez **Download Now Using HTTP** ou **Download Now Using FTP**.
- 13 Cliquez sur **I agree**.
- 14 Sélectionnez **Save to Disk**, puis cliquez sur **OK**.
- 15 Sélectionnez un emplacement, puis cliquez sur **Save**.
- 16 Accédez au fichier, puis cliquez deux fois dessus pour lancer le logiciel d'installation.
- 17 Une fois le logiciel lancé, cliquez sur **Continue**.
- 18 Ensuite, suivez les instructions qui s'affichent sur les écrans d'installation du logiciel.

Configuration de l'impression réseau

Impression et vérification de la page de configuration du réseau

- 1 Lorsque le témoin **Prêt/Données**  est allumé en permanence, appuyez sur **Continuer**  pour imprimer une page des paramètres de menus et une page de configuration du réseau.
- 2 Sous le titre **Carte réseau standard** de la page de configuration du réseau, vérifiez que l'état est **Connecté**.

Si l'état est **Non Connecté** :

- Vérifiez que le câble Ethernet est correctement branché à l'arrière de l'imprimante.
 - Branchez le câble Ethernet sur une autre prise murale.
- 3 Sous le titre «TCP/IP» de la page de configuration du réseau, vérifiez que l'adresse IP, le masque de réseau et la passerelle sont ceux escomptés.

Si vous devez modifier l'adresse IP, exécutez l'**Utilitaire Définition de l'adresse IP** à partir du *CD Pilotes et utilitaires*.

Désactivation du pare-feu de Windows XP

Si l'imprimante est directement connectée à un réseau et que le pare-feu de Windows XP est activé, vous ne pouvez pas voir les imprimantes en réseau lorsque vous exécutez le logiciel d'installation de l'imprimante. Pour parer à cela, désactivez le pare-feu de Windows XP avant l'installation. Pour ce faire, effectuez les étapes suivantes.

 **MISE EN GARDE** : Dell vous recommande d'activer le pare-feu Windows XP avant de lancer l'installation. Le fait d'activer ce pare-feu après l'installation ne limite pas vos possibilités d'utilisation de l'imprimante réseau.

- 1 Cliquez sur **Démarrer** → **Aide et support**.
- 2 Dans la zone **Rechercher**, tapez **pare-feu**, puis cliquez sur la flèche verte.

- 3 Dans la liste **Choisissez une tâche**, cliquez sur **Activer ou désactiver le pare-feu Windows**, puis suivez les instructions à l'écran.

Une fois que vous avez désactivé le pare-feu de Windows XP, poursuivez l'installation.

Exécution du logiciel d'installation

- 1 Insérez le *CD Pilotes et utilitaires* dans votre ordinateur.
- 2 Le *CD Pilotes et utilitaires* doit lancer automatiquement le logiciel d'installation.
Si ce n'est pas le cas, cliquez sur **Démarrer** → **Exécuter**, tapez **D:\setup.exe** (où **D** est la lettre du lecteur de CD), puis cliquez sur **OK**.
- 3 Lorsque l'écran *CD Pilotes et utilitaires* s'affiche, cliquez sur **Installation réseau - Installer l'imprimante pour l'utiliser sur un réseau**.
- 4 Pour effectuer une installation locale, sélectionnez **Installer l'imprimante sur cet ordinateur**, puis cliquez sur **Suivant**.

Pour effectuer une installation distante :

- a Sélectionnez **Installer l'imprimante sur un ou plusieurs ordinateurs distants**, puis cliquez sur **Suivant**.
 - b Saisissez votre nom d'utilisateur et votre mot de passe Administrateur, puis cliquez sur **Ajouter**.
 - c Sélectionnez les clients ou serveurs, puis cliquez sur **Suivant**.
- 5 Sélectionnez l'imprimante réseau à installer. Si votre imprimante n'est pas répertoriée, cliquez sur **Mettre à jour** afin d'actualiser la liste ou sur **Ajout d'imprimante** pour ajouter une imprimante au réseau.
Si vous configurez un serveur d'impression, passez à l'étape 6. Un serveur d'impression est un ordinateur qui gère tous les travaux d'impression clients sur un réseau.
Si vous configurez un client, passez directement à l'étape 7. Un client est un ordinateur directement connecté à l'imprimante.
 - 6 Sélectionnez **J'installe cette imprimante sur un serveur**, puis cliquez sur **Suivant**.
 - 7 Sélectionnez votre imprimante dans la liste. Si vous souhaitez modifier le nom de l'imprimante indiqué, saisissez un nouveau nom dans le champ **Nom de l'imprimante**.
 - 8 Si vous souhaitez que d'autres utilisateurs du réseau aient accès à cette imprimante, sélectionnez **Partager cette imprimante avec d'autres ordinateurs**, puis entrez un nom de partage facilement reconnaissable.
 - 9 Cliquez sur **Suivant**.

- 10 Sélectionnez les logiciels et la documentation que vous souhaitez installer, puis cliquez sur **Installer**. Pour de plus amples informations, reportez-vous à la section « Vue d'ensemble du logiciel », page 41.
- 11 Lorsque l'écran Félicitations ! s'affiche, choisissez de redémarrer ou non l'ordinateur, puis cliquez sur **Terminer**.

Utilisez l'outil **Web de configuration de l'imprimante**, également appelé **Serveur Web incorporé dans l'imprimante Dell**, pour contrôler l'état de votre imprimante réseau sans quitter votre bureau. Vous pouvez afficher et/ou modifier les paramètres de configuration de l'imprimante, contrôler le niveau de toner, et lorsqu'il est temps de remplacer les cartouches de toner, il vous suffit de cliquer sur le lien de fournitures Dell directement à partir de votre navigateur Web.

 **REMARQUE :** le **Serveur Web incorporé dans l'imprimante Dell** n'est pas disponible si l'imprimante est connectée localement à un serveur d'impression.

Pour lancer cet outil, tapez l'adresse IP de l'imprimante réseau dans votre navigateur Web. La configuration de l'imprimante s'affiche alors à l'écran. Pour plus d'informations, reportez-vous à votre *Guide de l'utilisateur*.

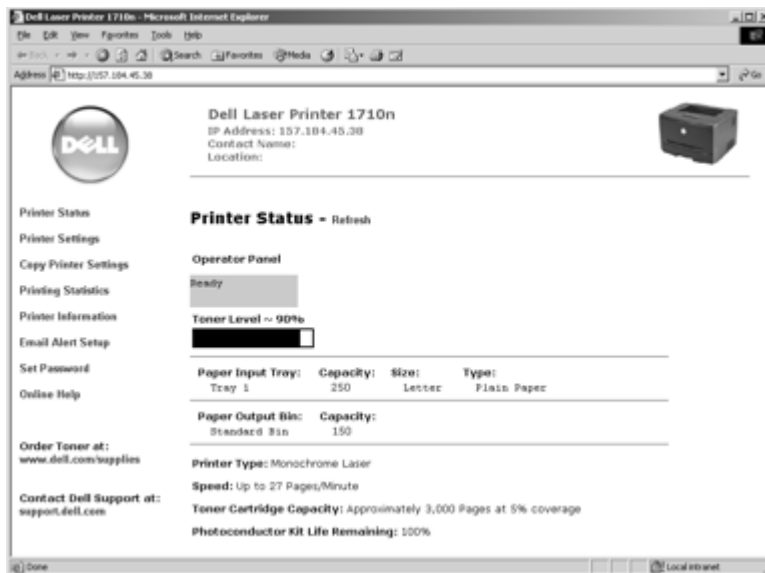

Vous pouvez configurer le **Serveur Web incorporé dans l'imprimante Dell** afin qu'il vous notifie par courrier électronique lorsque vous devez commander des fournitures ou que l'imprimante nécessite une intervention.

Pour configurer les alertes envoyées par courrier électronique :

- 1** Lancez le **Serveur Web** incorporé dans l'imprimante Dell.
- 2** Cliquez sur **Configurer les alertes par courrier électronique**.
- 3** Sous **Configurer le serveur de courrier électronique**, entrez la passerelle SMTP principale et l'adresse de réponse.
- 4** Sous **Configurer les listes et alertes par courrier électronique**, entrez votre adresse électronique ou celle de l'utilisateur principal dans la zone de liste de courrier électronique.
- 5** Cliquez sur **Envoyer**.

Pour les autres configurations réseau, reportez-vous à votre *Guide de l'utilisateur*.

Vue d'ensemble du logiciel

Utilisez le *CD Pilotes et utilitaires* fourni avec votre imprimante pour installer une combinaison d'applications, selon votre système d'exploitation.

 **REMARQUE** : si vous avez acheté votre imprimante et votre ordinateur séparément, vous devez utiliser le *CD Pilotes et utilitaires* pour installer ces applications.

 **REMARQUE** : ces applications logicielles ne sont pas disponibles sous Linux ou Macintosh.

Dell™ Toner Management System

Centre du moniteur d'état

 **REMARQUE** : cette application n'est pas disponible avec Windows 98 SE ou Me, ou encore si l'imprimante est connectée localement à un ordinateur.

Utilisez le Centre du moniteur d'état pour gérer les différents moniteurs d'état.

- Cliquez deux fois sur le nom d'une imprimante pour ouvrir son moniteur d'état, ou sélectionnez **Exécuter** pour ouvrir le moniteur d'état d'une imprimante particulière.
- Sélectionnez **Affichage** pour modifier l'apparence de la liste d'imprimantes.
- Sélectionnez **Aide** pour consulter l'aide en ligne.

Fenêtre d'état d'impression

 **REMARQUE** : cette application n'est pas disponible avec Windows NT, 98 SE, ou Me, ou encore si l'imprimante est connectée à un réseau.

La fenêtre d'état d'impression affiche l'état de l'imprimante (Imprimante prête, Impr. hors ligne et Erreur-Vérifiez l'imprimante) ainsi que le nom du travail lorsque vous envoyez un travail à l'impression.

La fenêtre d'état d'impression affiche également le niveau de toner, ce qui vous permet de :

- contrôler le niveau de toner de votre imprimante ;
- cliquer sur **Commander du toner** afin de commander des cartouches de toner de remplacement.
Pour plus d'informations, reportez-vous à « Application de commande de fournitures d'imprimante de Dell », page 42.

Application de commande de fournitures d'imprimante de Dell

 **REMARQUE** : cette application n'est pas disponible avec Windows 98 SE ou Me.

Vous pouvez accéder à la boîte de dialogue Commander des fournitures à partir de la fenêtre d'état d'impression, de la fenêtre Programmes ou de l'icône du bureau.

Vous pouvez commander du toner par téléphone ou sur le Web.

- 1 Cliquez sur **Démarrer** → **Programmes** ou **Tous les programmes** → **Imprimantes Dell** → **Dell Laser Printer 1710** → **Application de commande de fournitures d'imprimante de Dell**.
La fenêtre de commande des fournitures s'affiche.
- 2 Si vous commandez sur le Web, cliquez sur **Visiter le site Web de commande de cartouches Dell**.
- 3 Si vous commandez par téléphone, appelez le numéro qui s'affiche sous le titre **Par téléphone**.

Utilitaire Paramètres de l'imprimante locale Dell

 **REMARQUE** : cette application n'est pas disponible si l'imprimante est connectée à un réseau.

Servez-vous de l'Utilitaire Paramètres de l'imprimante locale Dell pour modifier et enregistrer les paramètres de l'imprimante non disponibles à partir du pilote d'imprimante. Lorsque vous modifiez ces paramètres, ils restent en vigueur jusqu'à ce que vous effectuiez une autre sélection et l'appliquiez, ou jusqu'à ce que vous restauriez les paramètres originaux de l'imprimante (appelés paramètres usine). Les paramètres sont organisés par menu, comme sur un panneau de commandes d'imprimante.

L'Utilitaire Paramètres de l'imprimante locale Dell est installé automatiquement sur votre ordinateur en même temps que le pilote d'imprimante Dell. Cliquez sur **Démarrer** → **Programmes** ou **Tous les programmes** → **Imprimantes Dell** → **Dell Laser Printer 1710** → **Utilitaire Paramètres de l'imprimante locale Dell**. L'Utilitaire Paramètres de l'imprimante locale Dell ne fonctionne qu'avec les imprimantes directement connectées à l'ordinateur.

Pour obtenir de plus amples informations, reportez-vous au *Guide de l'utilisateur*.

Utilitaire Définition de l'adresse IP

 **REMARQUE** : cette application n'est pas disponible si l'imprimante est connectée localement à un ordinateur.

L'Utilitaire Définition de l'adresse IP permet de configurer une adresse IP et d'autres paramètres IP importants. Pour obtenir de plus amples informations, reportez-vous au *Guide de l'utilisateur*.

Désinstallation du logiciel d'imprimante Dell

Servez-vous de l'Utilitaire Désinstallation de logiciel pour supprimer tout logiciel d'imprimante actuellement installé ou tout objet imprimante. Vous pouvez accéder à cet utilitaire de deux manières :

- Pour Windows XP uniquement : Cliquez sur **Démarrer** → **Panneau de configuration** → **Imprimantes et autres périphériques** → **Imprimantes et télécopieurs**.
Pour tous les autres : Cliquez sur **Démarrer** → **Paramètres** → **Imprimantes**.
 - a Sélectionnez l'objet imprimante à désinstaller, puis cliquez avec le bouton droit de la souris.
 - b Sélectionnez **Désinstaller les logiciels Dell**.
 - c Sélectionnez les composants à désinstaller, puis cliquez sur **Suivant**.
 - d Cliquez sur **Désinstaller maintenant**.
 - e Une fois la désinstallation terminée, cliquez sur **OK**.
- Cliquez sur **Démarrer** → **Programmes** ou **Tous les programmes** → **Imprimantes Dell** → **Dell Laser Printer 1710**.
 - a Sélectionnez **Désinstallation du logiciel d'imprimante Dell**.
 - b Sélectionnez les composants à désinstaller, puis cliquez sur **Suivant**.
 - c Cliquez sur **Désinstaller maintenant**.
 - d Une fois la désinstallation terminée, cliquez sur **OK**.

Programme de configuration de pilote

Le programme de configuration du pilote permet de créer des profils de pilotes contenant des paramètres personnalisés. Un profil de pilote peut contenir un ensemble de paramètres enregistrés, ainsi que d'autres données relatives à un certain nombre d'éléments, notamment :

- l'orientation de l'impression et le nombre de pages sur une feuille (paramètres du document),
- l'état de l'installation d'un réceptacle (options de l'imprimante),
- les formats de papier définis par l'utilisateur (papiers personnalisés),
- un texte simple et des filigranes,
- les références des fonds de page,
- les références des polices,
- des associations de formulaires.

Pour obtenir de plus amples informations, reportez-vous au *Guide de l'utilisateur*.

Serveur Web incorporé dans l'imprimante Dell

REMARQUE : cette application n'est pas disponible si l'imprimante est connectée localement à un ordinateur.

Le Serveur Web incorporé dans l'imprimante Dell permet de contrôler l'état de votre imprimante réseau sans quitter votre bureau. Vous pouvez afficher et/ou modifier les paramètres de configuration de l'imprimante, contrôler le niveau de toner, et lorsqu'il est temps de remplacer les cartouches de toner, il vous suffit de cliquer sur le lien de fournitures Dell directement à partir de votre navigateur Web.

Pour lancer le Serveur Web incorporé dans l'imprimante Dell, tapez l'adresse IP de l'imprimante réseau dans votre navigateur Web, et la configuration de l'imprimante s'affiche à l'écran. Pour plus d'informations, reportez-vous à votre *Guide de l'utilisateur*.

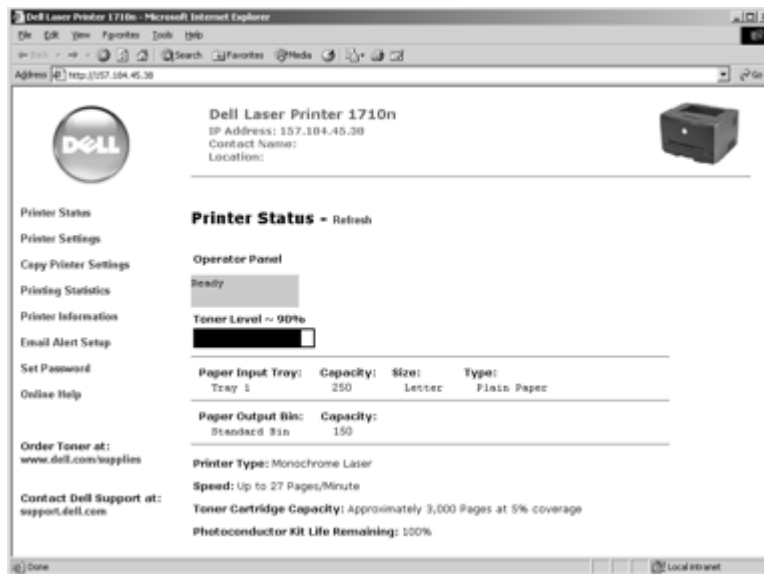

Vous pouvez configurer l'outil Web de configuration d'imprimante Dell de façon à ce qu'il vous notifie par courrier électronique lorsque vous devez commander des fournitures ou que l'imprimante nécessite une intervention.

Pour configurer les alertes envoyées par courrier électronique :

- 1** Lancez le **Serveur Web** incorporé dans l'imprimante Dell.
- 2** Cliquez sur **Configurer les alertes par courrier électronique**.
- 3** Sous **Configurer le serveur de courrier électronique**, entrez la passerelle SMTP principale et l'adresse de réponse.
- 4** Sous **Configurer les listes et alertes par courrier électronique**, entrez votre adresse électronique ou celle de l'utilisateur principal dans la zone de liste de courrier électronique.
- 5** Cliquez sur **Envoyer**.

Impression

Chargement manuel d'un travail d'impression

Le chargeur manuel se situe à l'avant de l'imprimante et ne peut accepter qu'un seul exemplaire de support d'impression à la fois.

Si vous utilisez le dispositif d'alimentation manuelle, envoyez le travail d'impression à l'imprimante avant de charger le support d'impression. Lorsque l'imprimante est prête, elle affiche successivement les témoins **Charg. manuel**. C'est à ce moment que vous devez charger le support.

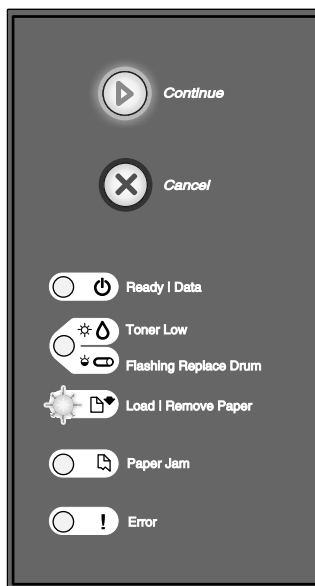

Pour charger manuellement un travail d'impression :

- 1 A partir de l'application, sélectionnez **Fichier → Imprimer**.
- 2 Cliquez sur **Propriétés** (ou **Options, Imprimante** ou **Mise en page**, selon l'application) pour consulter les paramètres du pilote d'imprimante.
- 3 Cliquez sur l'onglet **Papier**.

- 4 Sélectionnez **Papier manuel** dans la liste déroulante Tiroir.
- 5 Sélectionnez le format et le type de papier corrects.
- 6 Cliquez sur **OK**.
- 7 Cliquez sur **OK** dans la fenêtre Imprimer pour lancer l'impression.
L'imprimante affiche successivement les voyants **Charg. manuel**.
- 8 Placez un exemplaire du support d'impression sélectionné, face à imprimer vers le haut, au centre du chargeur manuel, en veillant à ne pas dépasser le point où le bord d'attaque entre en contact avec les guide-papier.
 - Tenez les transparents par les bords et évitez de toucher la face à imprimer. Les traces laissées par vos doigts peuvent affecter la qualité d'impression.
 - Insérez les enveloppes en orientant le rabat vers le bas et la zone du timbre comme illustré.
 - Chargez le papier à en-tête en orientant la face à imprimer vers le haut et en insérant le haut de la feuille en premier.
 - Si vous rencontrez des problèmes d'alimentation, retournez le papier.
- 9 Réglez les guide-papier à la largeur du support d'impression.
- 10 Tenez les deux côtés du support d'impression à proximité du chargeur manuel et poussez-le dans l'imprimante jusqu'à ce qu'il s'engage.

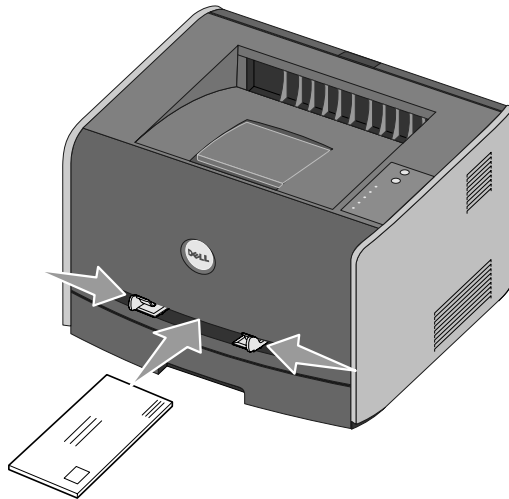

Il y a une brève pause entre le moment où l'imprimante engage le support d'impression et celui où le support pénètre dans l'imprimante.

➔ MISE EN GARDE : ne forcez pas l'entrée du support d'impression dans le chargeur. Vous risqueriez de provoquer un bouchage.

Impression sur les deux faces (recto verso manuel)

L'impression recto verso permet de réduire les coûts d'impression.

Vous pouvez utiliser indifféremment le tiroir 1 ou le tiroir 550 feuilles pour imprimer la première face d'un travail recto verso. En revanche, vous ne pouvez utiliser que le tiroir 1 pour imprimer la deuxième face.

Vous pouvez choisir le mode de reliure du travail recto verso : Bord long ou Bord court.

- Bord long signifie que les pages sont reliées dans le sens de la longueur (côté gauche pour une orientation Portrait et bord supérieur pour une orientation Paysage).

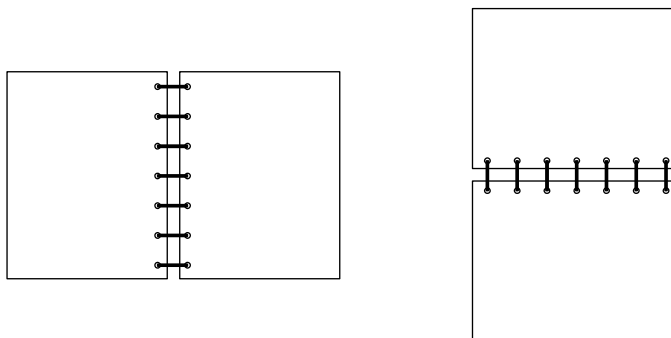

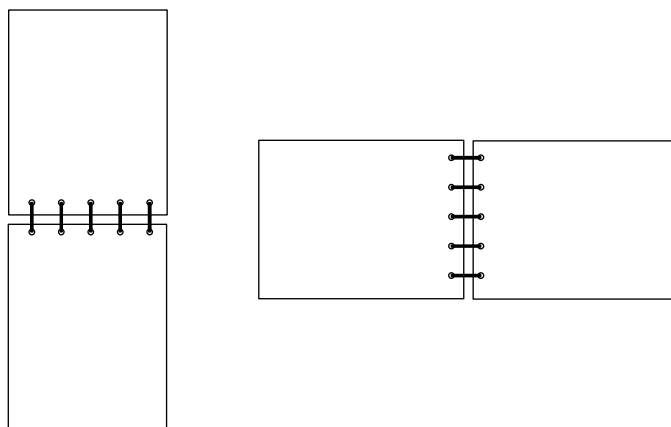

- Bord court signifie que les pages sont reliées dans le sens de la largeur (bord supérieur pour une orientation Portrait et côté gauche pour une orientation Paysage).



Pour imprimer manuellement un travail recto verso :

- 1 A partir de l'application, sélectionnez **Fichier → Imprimer**.
- 2 Cliquez sur **Propriétés** (ou **Options, Imprimante** ou **Mise en page**, selon l'application) pour consulter les paramètres du pilote d'imprimante.
- 3 Dans l'onglet **Mise en page**, sélectionnez **Impression recto verso**.
- 4 Sélectionnez **Bord long** ou **Bord court**.
- 5 Sélectionnez **Impression recto verso manuelle**.
- 6 Cliquez sur l'onglet **Papier**.
- 7 Sélectionnez les **Options d'entrée** adaptées à votre travail d'impression.
- 8 Cliquez sur **OK**.
- 9 Cliquez sur **OK** dans la fenêtre **Imprimer**.

L'imprimante imprime d'abord une page sur deux du document. Dès que le recto des pages est imprimé, le témoin **Charger papier**  s'allume et le témoin **Continuer**  clignote.

- 10 Placez à nouveau le papier dans l'imprimante avec le côté imprimé vers le haut et le bord supérieur de la page vers l'avant du tiroir.

Impression de plusieurs images de page sur une seule feuille (impression de N pages sur une)

Utilisez le paramètre **Impression multipage** (N pages sur 1) pour imprimer des images de plusieurs pages sur une seule page. Par exemple, 2 pages sur 1 signifie que deux pages sont imprimées sur une seule page, 4 pages sur 1 signifie que quatre pages sont imprimées sur une seule page, et ainsi de suite.

L'imprimante utilise les paramètres **Ordre multipage**, **Vue Multipage** et **Bordure multipg.** pour déterminer l'ordre et l'orientation des images de la page. Ils permettent également de choisir si une bordure doit être imprimée autour de chaque image.

- 1 A partir de l'application, sélectionnez **Fichier → Imprimer**.
- 2 Cliquez sur **Propriétés** (ou **Options, Imprimante** ou **Mise en page**, selon l'application) pour consulter les paramètres du pilote d'imprimante.
- 3 Dans l'onglet **Mise en page**, sélectionnez le nombre d'images par feuille (dans la section d'impression multipage) et l'orientation du papier.

Ce positionnement dépend du nombre de pages à imprimer et de leur orientation (Portrait ou Paysage).

Par exemple, si vous sélectionnez une impression multipage (4 pages sur 1) en orientation portrait, le résultat sera différent selon la valeur sélectionnée pour l'option Ordre multipage :

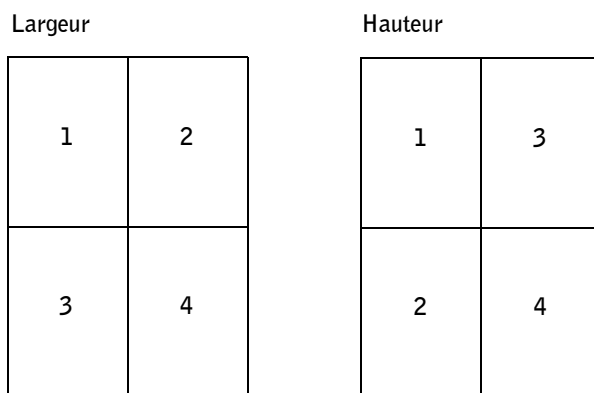

- 4 Pour entourer chaque image de page d'une bordure visible, sélectionnez **Imprimer bordure de page**.
- 5 Cliquez sur OK.
- 6 Cliquez sur OK dans la fenêtre Imprimer pour lancer l'impression.

Impression d'une brochure

Le paramètre Brochure permet d'imprimer plusieurs pages sous la forme de brochure sans être obligé de reformater votre document afin que les pages s'impriment dans l'ordre correct.

Les pages sont imprimées de sorte que le document assemblé fini puisse être plié au milieu de chaque page et former ainsi une brochure.

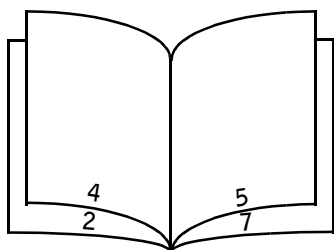

Si le document contient beaucoup de pages, il peut être difficile de plier la brochure. Si vous imprimez une brochure de taille relativement importante, il peut s'avérer judicieux d'utiliser l'option Feuilles par paquet afin de spécifier le nombre de pages physiques à assembler en liasse. L'imprimante imprime le nombre de paquets nécessaires et vous pouvez ensuite les relier pour former une brochure. L'impression par paquets permet d'aligner le bord extérieur des pages de manière plus régulière.

Vous devez spécifier si vous souhaitez imprimer à l'aide d'options d'impression recto verso avant de sélectionner l'impression à l'aide de la fonction de création de brochures. Si vous sélectionnez Imprimer en utilisant l'option Brochure, les commandes des deux options d'impression recto verso sont grisées et conservent le dernier paramètre utilisé.

- 1 A partir de l'application, sélectionnez **Fichier** → **Imprimer**.
- 2 Cliquez sur **Propriétés** (ou **Options, Imprimante** ou **Mise en page**, selon l'application) pour consulter les paramètres du pilote d'imprimante.
- 3 Dans l'onglet **Mise en page**, sélectionnez **Options de mise en page avancées**.
- 4 Cliquez sur **Brochure**.
- 5 Si votre travail d'impression est trop volumineux, il se peut que vous souhaitiez utiliser l'option **Feuilles par paquet**.
- 6 Sélectionnez le bord de votre travail d'impression à utiliser pour la reliure.
- 7 Pour imprimer une marque de pliure visible sur chaque page, sélectionnez **Imprimer la marque de pliure**.
- 8 Cliquez deux fois sur **OK**.
- 9 Cliquez sur **OK** dans la fenêtre Imprimer pour lancer l'impression.

Impression d'une affiche

Le paramètre **Poster** permet d'imprimer une seule image sur plusieurs pages. Une fois imprimées, vous pouvez combiner les pages pour créer une grande image.

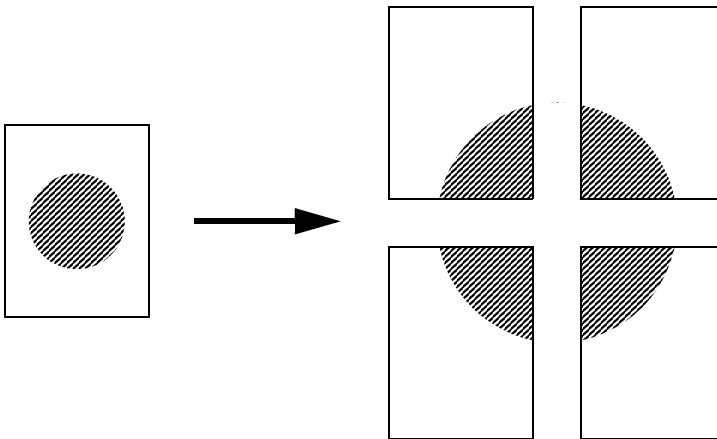

- 1 A partir de l'application, sélectionnez **Fichier** → **Imprimer**.
- 2 Cliquez sur **Propriétés** (ou **Options, Imprimante** ou **Mise en page**, selon l'application) pour consulter les paramètres du pilote d'imprimante.

- 3 Dans l'onglet Mise en page, sélectionnez **Options de mise en page avancées**.
- 4 Cliquez sur **Affiche**.
- 5 Sélectionnez la taille d'affiche désirée en choisissant le nombre de pages à utiliser dans l'affiche.
- 6 Pour entourer chaque page de repères de coupe, sélectionnez **Imprimer les repères de coupe**.
- 7 Sélectionnez la quantité de chevauchement figurant sur chaque page.
- 8 Cliquez deux fois sur **OK**.
- 9 Cliquez sur **OK** dans la fenêtre Imprimer pour lancer l'impression.

Impression sur du papier à en-tête

Pour imprimer sur du papier à en-tête, veillez à ce que la papier soit chargé selon l'orientation adéquate.

- 1 Assurez-vous que le papier à en-tête est correctement chargé en fonction de la source d'alimentation utilisée.
 - **Tiroir 1 ou 2** — Chargez le papier à en-tête en orientant vers le bas la face qui contient l'en-tête. Le bord supérieur de la feuille qui contient l'en-tête doit être placé à l'avant du tiroir.
 - **Chargeur manuel** — Chargez le papier à en-tête en orientant la face à imprimer vers le haut et en insérant le haut de la feuille en premier.



REMARQUE : si vous utilisez le chargeur manuel, envoyez d'abord le travail à l'impression, puis chargez le papier à en-tête lorsque l'imprimante affiche successivement les voyants **Charg. manuel** (voir « **Chargement manuel d'un travail d'impression** », page 47).

- 2 A partir de l'application, sélectionnez **Fichier** → **Imprimer**.
- 3 Cliquez sur **Propriétés** (ou **Options, Imprimante** ou **Mise en page**, selon l'application) pour consulter les paramètres du pilote d'imprimante.
- 4 Cliquez sur l'onglet **Papier**.
- 5 Sélectionnez **En-tête** dans les listes déroulantes **Type de papier**.
- 6 Sélectionnez le format de papier et le tiroir corrects.
- 7 Cliquez sur **OK**.
- 8 Cliquez sur **OK** dans la fenêtre Imprimer pour lancer l'impression.

Annulation d'un travail d'impression

Il est possible d'annuler un travail d'impression à partir du panneau de commandes ou de votre ordinateur. La combinaison d'activité des témoins **Annuler tâche** s'affiche sur le panneau de commandes pendant que le travail est annulé.

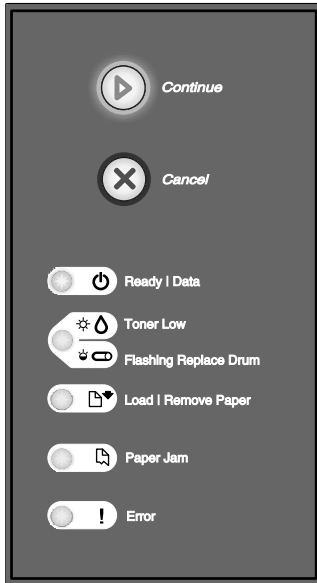

Depuis le panneau de commandes de l'imprimante

Pour annuler le travail d'impression en cours, appuyez sur la touche **Annuler** .

Depuis l'ordinateur

- 1 Pour Windows XP uniquement : cliquez sur **Démarrer** → **Panneau de configuration** → **Imprimantes et autres périphériques** → **Imprimantes et télécopieurs**.
Pour tous les autres : cliquez sur **Démarrer** → **Paramètres** → **Imprimantes**.
- 2 Cliquez deux fois sur l'imprimante que vous souhaitez utiliser pour imprimer le travail.
La liste des travaux d'impression s'affiche.
- 3 Cliquez avec le bouton droit sur le document dont vous souhaitez arrêter l'impression, puis cliquez sur **Annuler**.

Maintenance de l'imprimante

Remplacement de la cartouche de toner

Vous pouvez déterminer de façon approximative le niveau de toner restant dans la cartouche en imprimant la feuille de configuration des paramètres de l'imprimante. Cela vous permet de savoir s'il est nécessaire de commander des fournitures de remplacement. Pour plus d'informations sur l'impression de la feuille de configuration des paramètres de l'imprimante, reportez-vous à la section « Impression de la feuille de configuration des paramètres de l'imprimante », page 12.

L'imprimante affiche également successivement les témoins **Toner bas** lorsque la cartouche d'encre est presque vide. Lorsque ces témoins s'affichent, vous pouvez toujours imprimer mais la qualité des impressions décroît avec le niveau du toner.

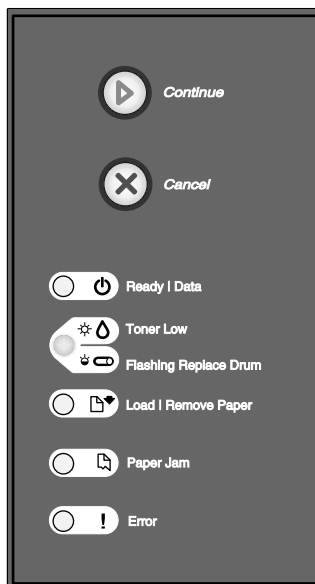

Lorsque les témoins **Toner bas** s'affichent successivement ou lorsque les couleurs d'impression pâlissent, retirez la cartouche de toner. Secouez-la vigoureusement plusieurs fois pour répartir le toner, puis réinsérez-la et poursuivez l'impression. Renouvelez l'opération jusqu'à ce que les impressions soient pâles. Remplacez alors la cartouche de toner.

Pour remplacer la cartouche de toner :

- 1 Ouvrez le carter avant en appuyant sur le bouton situé du côté gauche de l'imprimante et en abaissant le carter.

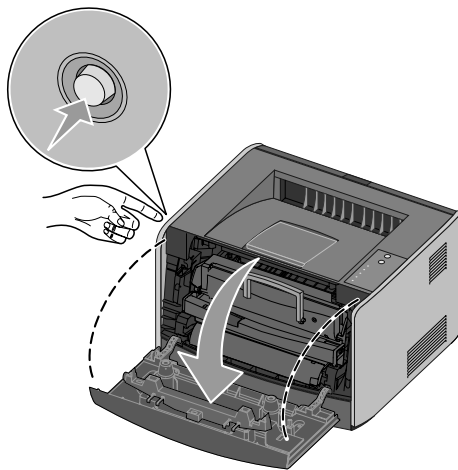

⚠ ATTENTION : lors du remplacement d'une cartouche de toner, ne laissez pas la nouvelle cartouche exposée trop longtemps à la lumière directe. Cela pourrait provoquer des problèmes de qualité d'impression.

- 2 Appuyez sur le bouton situé à la base de l'ensemble de la cartouche de toner.

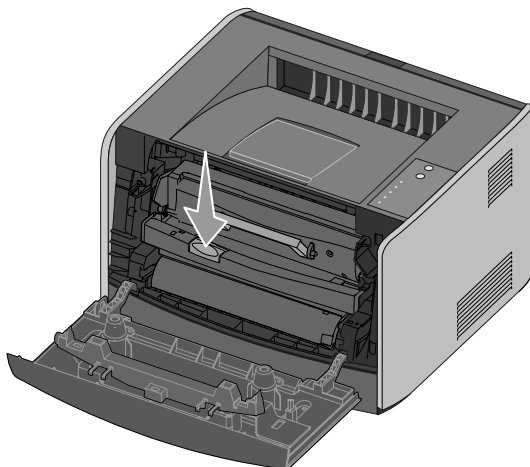

- 3 Tirez la cartouche de toner vers le haut pour l'extraire à l'aide de la poignée.

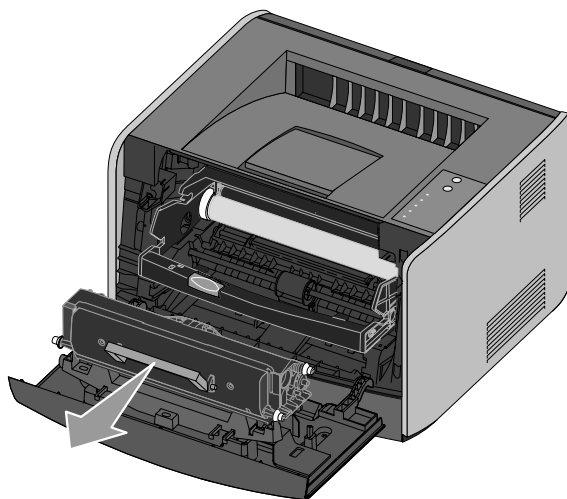

- 4 Déballez la nouvelle cartouche de toner.
- 5 Tournez la cartouche dans tous les sens afin de répartir le toner.

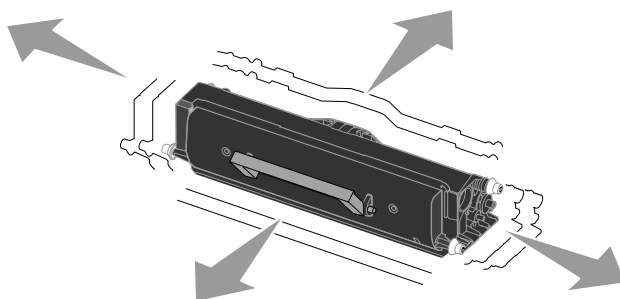

- 6 Installez la nouvelle cartouche de toner en alignant les rouleaux blancs de la cartouche de toner sur les flèches blanches situées sur les rails du tambour d'imagerie et en poussant la cartouche de toner aussi loin que possible. La cartouche *s'enclenche* lorsqu'elle est correctement installée.

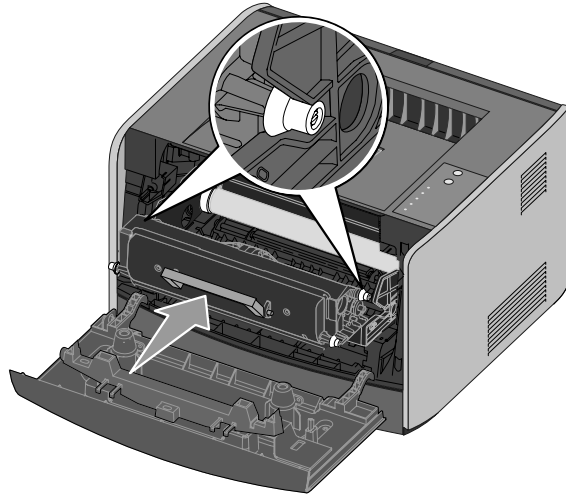

- 7 Refermez le carter avant.

Remplacement du tambour d'imagerie

Vous pouvez déterminer de façon approximative le niveau du tambour d'imagerie en imprimant la feuille de configuration des paramètres de l'imprimante. Cela vous permet de savoir s'il est nécessaire de commander des fournitures de remplacement. Pour plus d'informations sur l'impression de la feuille de configuration des paramètres de l'imprimante, reportez-vous à la section « Impression de la feuille de configuration des paramètres de l'imprimante », page 12.

Pour garantir des impressions de qualité et éviter d'endommager l'imprimante, celle-ci cesse d'imprimer dès que le tambour d'imagerie atteint le nombre maximum de 40 000 pages. L'imprimante vous avertit automatiquement avant que le tambour d'imagerie n'atteigne ce nombre. Pour plus d'informations, reportez-vous à la section « Présentation des témoins du panneau de commandes » du *Guide de l'utilisateur*.

Dès que les témoins **Remplacer le tambour d'imagerie** s'affichent successivement, vous devez immédiatement commander un nouveau tambour d'imagerie. L'imprimante peut continuer à imprimer correctement après que le tambour d'imagerie a atteint la limite de durée de vie indiquée (environ 30 000 pages). Cependant, la qualité des impression décroît ensuite sensiblement jusqu'à ce que l'imprimante cesse d'imprimer, c'est-à-dire lorsque le nombre limite de 40 000 pages est atteint.

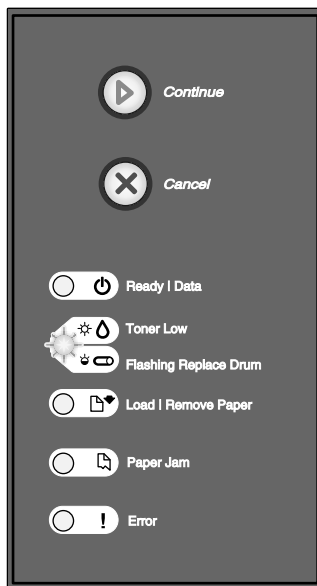

➡ MISE EN GARDE : lors du remplacement d'un tambour d'imagerie, ne laissez pas la cartouche de toner ou le nouveau tambour d'imagerie exposés trop longtemps à la lumière directe. Cela pourrait provoquer des problèmes de qualité d'impression.

Pour remplacer le tambour d'imagerie :

- 1 Ouvrez le carter avant en appuyant sur le bouton situé du côté gauche de l'imprimante et en abaissant le carter.

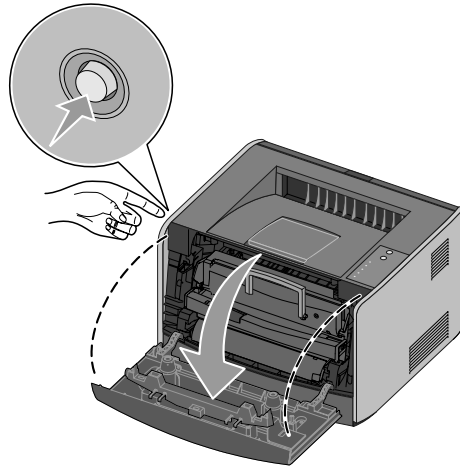

- 2 Extrayez l'ensemble de la cartouche de toner de l'imprimante en tirant la poignée de la cartouche de toner.

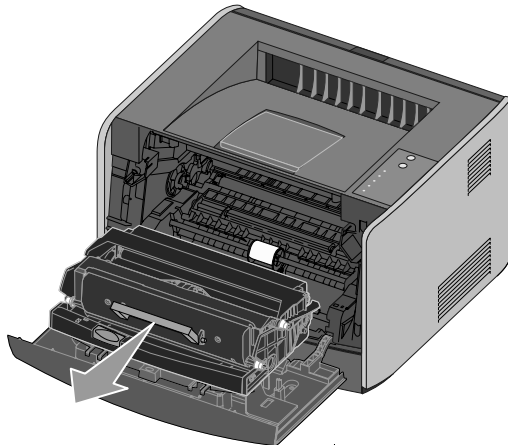

Placez l'ensemble de la cartouche de toner sur une surface plane et propre.

- 3 Appuyez sur le bouton situé à la base de l'ensemble de la cartouche de toner.

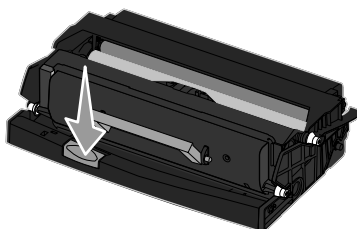

- 4 Tirez la cartouche de toner vers le haut pour l'extraire à l'aide de la poignée.

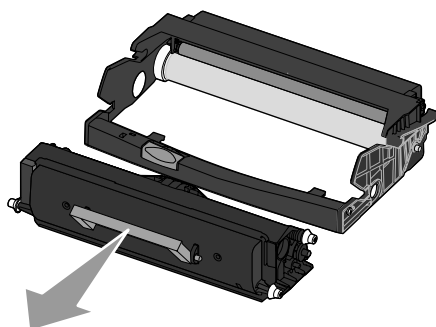

- 5 Déballez le nouveau tambour d'imagerie.

- 6 Installez la cartouche de toner dans le nouvel ensemble de la cartouche de toner en alignant les rouleaux blancs de la cartouche de toner sur les flèches blanches situées sur les rails du tambour d'imagerie et en poussant la cartouche de toner aussi loin que possible. La cartouche *s'enclenche* lorsqu'elle est correctement installée.

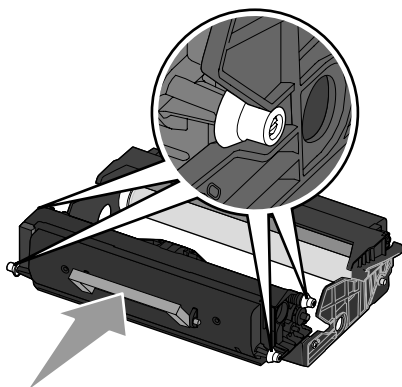

- 7 Installez la nouvelle cartouche de toner dans l'imprimante en alignant les flèches bleues des guides du dispositif de cartouche avec les flèches bleues des rainures de l'imprimante, puis poussez la cartouche de toner au maximum.

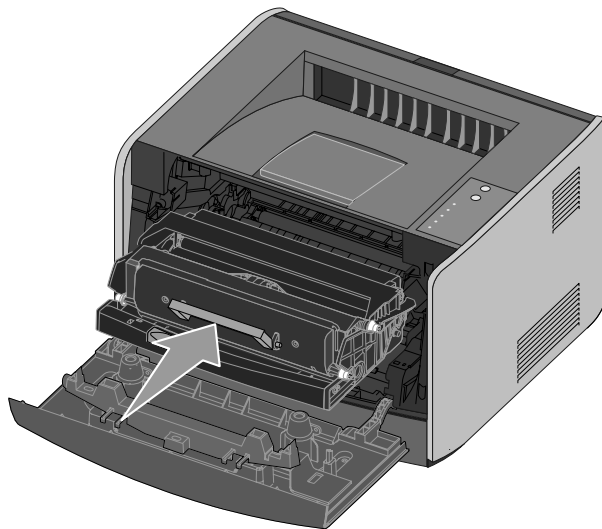

- 8 Une fois le tambour d'imagerie remplacé, vous devez réinitialiser son compteur.



Pour réinitialiser son compteur, appuyez sur le bouton **Annuler** (⊗) jusqu'à ce que tous les voyants clignotent.

➔ **MISE EN GARDE :** réinitialiser le compteur du tambour d'imagerie sans remplacer ce dernier peut endommager votre imprimante et annuler votre garantie.

- 9 Refermez le carter avant.

Dépannage

Le tableau suivant propose des solutions aux problèmes d'impression. Si vous ne parvenez pas à résoudre le problème, contactez Dell à l'adresse suivante : support.dell.com. Une partie de l'imprimante nécessite peut-être un nettoyage ou un remplacement par un technicien

L'IMPRESSION EST CLAIRE, MAIS LE TÉMOIN TONER BAS  /REEMPLACER LE TAMBOUR   N'EST PAS ALLUMÉ.

Retirez la cartouche de toner et secouez-la vigoureusement plusieurs fois pour répartir le toner, puis réinsérez-la et poursuivez l'impression. Renouvelez l'opération jusqu'à ce que les impressions soient pâles. Remplacez alors la cartouche de toner. Reportez-vous à la section « Remplacement de la cartouche de toner », page 55 pour de plus amples informations.

LE TÉMOIN TONER BAS  /REEMPLACER LE TAMBOUR   EST ALLUMÉ (NON CLIGNOTANT).

Retirez la cartouche de toner et secouez-la vigoureusement plusieurs fois pour répartir le toner, puis réinsérez-la et poursuivez l'impression. Renouvelez l'opération jusqu'à ce que les impressions soient pâles. Remplacez alors la cartouche de toner. Reportez-vous à la section « Remplacement de la cartouche de toner », page 55 pour de plus amples informations.

LE TÉMOIN TONER BAS  /REEMPLACER LE TAMBOUR   CLIGNOTE.

Le tambour d'imagerie est presque plein et doit être remplacé prochainement. Commandez immédiatement un nouveau tambour d'imagerie et reportez-vous à la section « Remplacement du tambour d'imagerie », page 59 pour de plus amples informations.

LE TÉMOIN TONER BAS  /REEMPLACER LE TAMBOUR   ET LE TÉMOIN ERREUR  CLIGNOTENT.

Le tambour d'imagerie est plein et doit être remplacé. L'imprimante n'imprime plus aucune page aussi longtemps que le tambour d'imagerie n'est pas remplacé. Reportez-vous à la section « Remplacement du tambour d'imagerie », page 59 pour de plus amples informations.

LE TÉMOIN CHARGER PAPIER  EST ALLUMÉ, MÊME LORSQUE LE TIROIR 250 FEUILLES OU 550 FEUILLES EST CHARGÉ.

Vérifiez que le tiroir est inséré à fond.

L'IMPRIMANTE EST SOUS TENSION ET LE TÉMOIN ERREUR  EST ALLUMÉ.

Vérifiez que le carter de l'imprimante est fermé.

LES TÉMOINS LUMINEUX DU PANNEAU DE COMMANDES NE S'ALLUMENT PAS LORSQUE L'IMPRIMANTE EST MISE SOUS TENSION.

- Attendez de voir si les témoins s'allument. Cela peut prendre plusieurs secondes.
- Vérifiez que le cordon d'alimentation est correctement branché à l'arrière de l'imprimante et à la prise électrique.

LES PAGES SONT BLANCHES.

- Il se peut que la cartouche de toner soit vide. Remplacez la cartouche. Reportez-vous à la section « Remplacement de la cartouche de toner », page 55 pour de plus amples informations.
- Une erreur logicielle s'est peut-être produite. Essayez de mettre l'imprimante hors tension, puis de nouveau sous tension.

L'IMPRIMANTE EST ALLUMÉE, MAIS RIEN NE S'IMPRIME.

- Vérifiez que la cartouche de toner est installée.
- Vérifiez que le câble parallèle, USB ou réseau est correctement branché sur le connecteur situé au dos de l'imprimante.
- Appuyez sur le bouton **Continuer** , puis relâchez-le pour imprimer une page des paramètres de menus et déterminer si le problème vient de l'imprimante ou de l'ordinateur.
- Si vous pouvez imprimer une page des paramètres de menus, le problème est lié à l'ordinateur ou à l'application logicielle.
- Si vous ne pouvez pas imprimer une page des paramètres de menus, contactez Dell à l'adresse suivante : support.dell.com.

VOUS NE POUVEZ PAS FERMER LE CARTER AVANT.



Vérifiez que la cartouche de toner est correctement positionnée.

DES PARTIES DE L'IMPRIMANTE SONT MANQUANTES OU ENDOMMAGÉES.

Contactez Dell à l'adresse suivante : support.dell.com.

DU PAPIER EST BLOQUÉ DANS L'IMPRIMANTE.

Lorsqu'un bouchage papier se produit, l'imprimante s'arrête et les témoins lumineux **Bouchage papier**

 et **Continuer**  s'allument. Appuyez deux fois brièvement sur le bouton **Continuer**  pour afficher la combinaison d'activité des témoins spécifique au bouchage papier. Pour plus d'informations, reportez-vous à votre *Guide de l'utilisateur*.

En présence d'un bouchage papier, nous vous recommandons de dégager la totalité du chemin papier.

Pour éliminer un bouchage papier :

- 1 Si vous chargez le papier à partir d'un tiroir, déposez celui-ci, puis retirez le papier coincé.

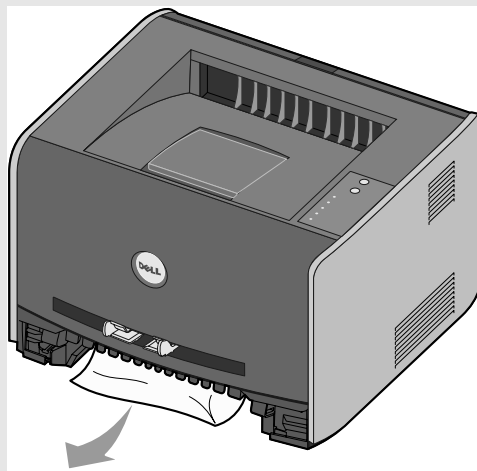

2 Ouvrez la porte avant et retirez l'ensemble de la cartouche de toner.

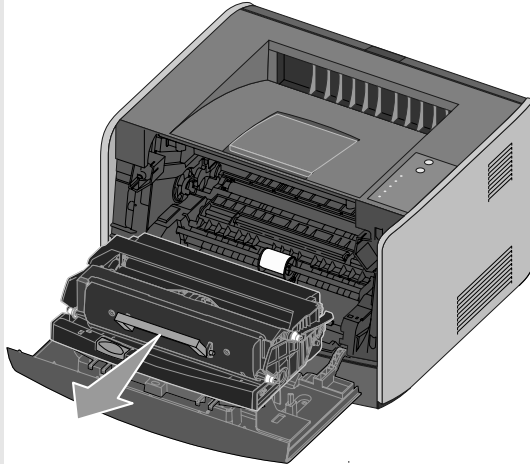

REMARQUE : ne laissez pas l'ensemble de la cartouche de toner exposé trop longtemps à la lumière directe. Cela pourrait provoquer des problèmes de qualité d'impression.

3 Retirez les papiers coincés dans la zone située derrière l'ensemble de la cartouche de toner.

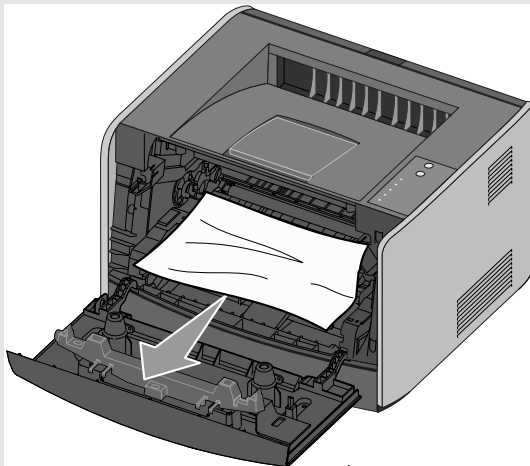

4 Relevez le rabat à l'avant de l'imprimante et retirez les papiers coincés sous celui-ci.

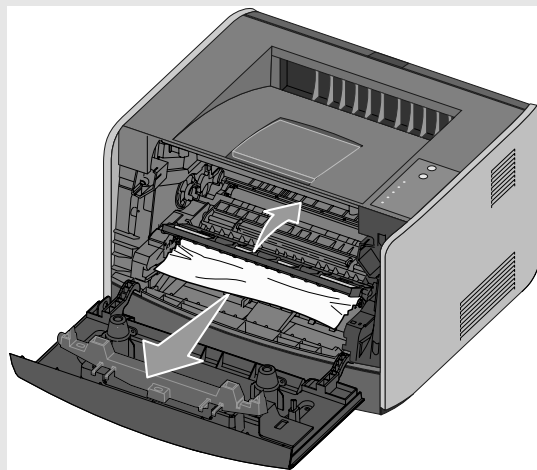

5 Ouvrez le réceptacle arrière et retirez les papiers coincés.

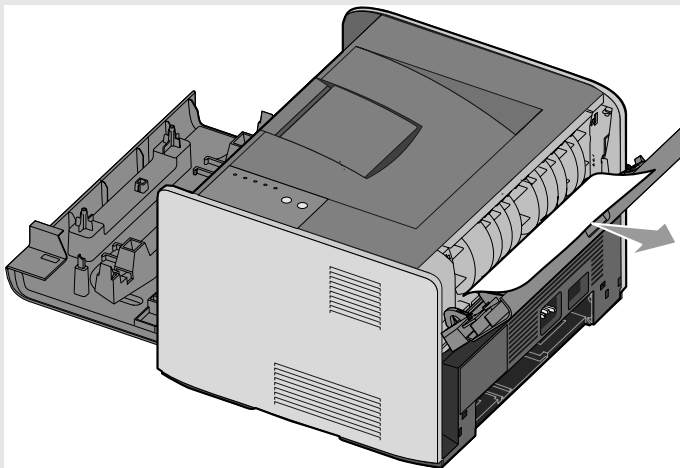

6 Après avoir éliminé les boudrages, réinstallez la cartouche de toner, vérifiez que toutes les portes et les tiroirs sont fermés, puis appuyez sur **Continuer**  pour reprendre l'impression.

REMARQUE : les pages qui ont entraîné le boudrage papier sont réimprimées.

Pour plus d'informations sur les témoins lumineux du panneau de commandes ou pour résoudre les problèmes de qualité d'impression, consultez le *Guide de l'utilisateur*.

Contacteur Dell

Assistance technique

Si vous avez besoin d'aide pour un problème technique, Dell est à votre disposition.

- 1 Appelez le service d'assistance technique avec un téléphone situé près de l'imprimante pour que le technicien puisse vous guider à travers les procédures nécessaires. Lorsque vous appelez Dell, utilisez le Code de service express pour que votre appel soit dirigé vers le personnel de support adapté.

Il est situé à l'arrière de l'imprimante, à côté de son numéro de série.

REMARQUE : le système de Code de service express de Dell n'est pas disponible dans tous les pays.

- 2 Aux Etats-Unis, le personnel des entreprises clientes doit appeler le 1-877-459-7298 et le grand public (particuliers et professions libérales) doit appeler le 1-800-624-9896.

Si vous appelez d'un autre pays ou que vous vous trouvez dans une zone de service différente, reportez-vous à la section « Contacter Dell », page 70 pour obtenir le numéro de téléphone local.

- 3 Suivez les invites de menu du système de téléphone automatisé pour parler à un représentant du service d'assistance technique.

Service automatisé de suivi de commande

Pour vérifier l'état des produits Dell commandés, vous pouvez consulter la page support.dell.com ou appeler le service automatisé de suivi de commande. Un message enregistré vous invite à donner les informations nécessaires pour le suivi de votre commande. Reportez-vous à la section « Contacter Dell », page 70 pour obtenir le numéro d'appel pour votre région.

Contacteur Dell

Pour contacter Dell électroniquement, vous pouvez accéder aux sites Web suivants :

- www.dell.com
- support.dell.com (assistance technique)
- premiersupport.dell.com (assistance technique pour les clients du secteur éducation, administration et para public et des moyennes et grandes entreprises, y compris les clients Premier, Platinum et Gold)

Pour les adresses spécifiques à votre pays, reportez-vous à la section correspondante du tableau ci-dessous.

REMARQUE : les numéros verts ne peuvent être utilisés qu'à l'intérieur du pays auquel ils s'appliquent.

Pour contacter Dell, utilisez les adresses électroniques, les numéros de téléphone et les indicatifs figurant dans le tableau ci-dessous. Si vous avez besoin d'assistance pour déterminer quel indicatif utiliser, contactez un opérateur local ou international.

Pays (Ville) Indicatif international Indicatif pays Indicatif ville	Nom du département ou Zone de service, Site Web et Adresse e-mail	Indicatif de zone, Numéros locaux et Numéros verts
Afrique du sud (Johannesburg)	Site Web : support.euro.dell.com	
Indicatif international : 09/091	E-mail : dell_za_support@dell.com	
Indicatif pays : 27	Gold Queue	011 709 7713
Indicatif ville : 11	Support technique	011 709 7710
	Assistance clientèle	011 709 7707
	Vente	011 709 7700
	Télécopie	011 706 0495
	Standard	011 709 7700
Allemagne (Langen)	Site Web : support.euro.dell.com	
Indicatif international : 00	E-mail : tech_support_central_europe@dell.com	
Indicatif pays : 49	Support technique	06103 766-7200
Indicatif ville : 6103	Assistance clientèle Grand public et petites entreprises	0180-5-224400
	Assistance clientèle Segment grands groupes	06103 766-9570
	Assistance clientèle Preferred Accounts	06103 766-9420
	Assistance clientèle Grands comptes	06103 766-9560
	Assistance clientèle Comptes publics	06103 766-9555
	Standard	06103 766-7000
Amérique latine	Assistance technique (Austin, Texas, Etats-Unis)	512 728-4093
	Assistance clientèle (Austin, Texas, Etats-Unis)	512 728-3619
	Télécopie (assistance technique et assistance clientèle) (Austin, Texas, Etats-Unis)	512 728-3883
	Vente (Austin, Texas, Etats-Unis)	512 728-4397
	SalesFax (Austin, Texas, Etats-Unis)	512 728-4600
		ou 512 728-3772
Anguilla	Assistance générale	numéro vert : 800-335-0031
Antigua et Barbuda	Assistance générale	1-800-805-5924
Antilles néerlandaises	Assistance générale	001-800-882-1519

Pays (Ville) Indicatif international Indicatif pays Indicatif ville	Nom du département ou Zone de service, Site Web et Adresse e-mail	Indicatif de zone, Numéros locaux et Numéros verts
Argentine (Buenos Aires) Indicatif international : 00 Indicatif pays : 54 Indicatif ville : 11	Site Web : www.dell.com.ar E-mail : us_latin_services@dell.com E-mail (ordinateurs de bureau et ordinateurs portables) : la-techsupport@dell.com Email (serveurs et compatibilité électromagnétique (EMC)) : la_enterprise@dell.com	Assistance clientèle numéro vert : 0-800-444-0730 Assistance technique numéro vert : 0-800-444-0733 Service d'assistance technique numéro vert : 0-800-444-0724 Vente 0-810-444-3355
Aruba	Assistance générale	numéro vert : 800-1578
Asie du sud-est et pays du pacifique	Assistance technique, assistance clientèle et vente (Penang, Malaisie)	604 633 4810
Australie (Sydney) Indicatif international : 0011 Indicatif pays : 61 Indicatif ville : 2	E-mail (Australie) : au_tech_support@dell.com E-mail (Nouvelle-Zélande) : nz_tech_support@dell.com	Grand public et petites entreprises 1-300-655-533 Administrations et entreprises numéro vert : 1-800-633-559 Division Preferred Accounts (PAD) numéro vert : 1-800-060-889 Assistance clientèle numéro vert : 1-800-819-339 Assistance technique (ordinateurs de bureau et portables) numéro vert : 1-300-655-533 Assistance technique (serveurs et postes de travail) numéro vert : 1-800-733-314 Vente aux entreprises numéro vert : 1-800-808-385 Transactions numéro vert : 1-800-808-312 Télécopie numéro vert : 1-800-818-341

Pays (Ville) Indicatif international Indicatif pays Indicatif ville	Nom du département ou Zone de service, Site Web et Adresse e-mail	Indicatif de zone, Numéros locaux et Numéros verts
Autriche (Vienne)	Site Web : support.euro.dell.com	
Indicatif international : 900	E-mail : tech_support_central_europe@dell.com	
Indicatif pays : 43	Vente au grand public et aux petites entreprises	0820 240 530 00
Indicatif ville : 1	Télécopie Grand public et petites entreprises	0820 240 530 49
	Assistance clientèle Grand public et petites entreprises	0820 240 530 14
	Assistance clientèle Preferred Accounts/Entreprises	0820 240 530 16
	Assistance technique Grand public/petites entreprises	0820 240 530 14
	Assistance technique Preferred Accounts/entreprises	0660 8779
	Standard	0820 240 530 00
Bahamas	Assistance générale	numéro vert : 1-866-278-6818
Barbade	Assistance générale	1-800-534-3066
Belgique (Bruxelles)	Site Web : support.euro.dell.com	
Indicatif international : 00	E-mail pour clients francophones : support.euro.dell.com/be/fr/emaildell/	
Indicatif pays : 32	Support technique	02 481 92 88
Indicatif ville : 2	Télécopie Assistance technique	02 481 92 95
	Assistance clientèle	02 713 15 65
	Vente aux entreprises	02 481 91 00
	Télécopie	02 481 92 99
	Standard	02 481 91 00
Bermudes	Assistance générale	1-800-342-0671
Bolivie	Assistance générale	numéro vert : 800-10-0238
Brésil	Site Web : www.dell.com/br	
Indicatif international : 00	Assistance clientèle, Assistance technique	0800 90 3355
Indicatif pays : 55	Télécopie Assistance technique	51 481 5470
Indicatif ville : 51	Télécopie Assistance clientèle	51 481 5480
	Vente	0800 90 3390
Brunei	Assistance technique (Penang, Malaisie)	604 633 4966
Indicatif pays : 673	Assistance clientèle (Penang, Malaisie)	604 633 4949
	Vente (Singapour)	numéro vert : 1 800 394 7425

Pays (Ville) Indicatif international Indicatif pays Indicatif ville	Nom du département ou Zone de service, Site Web et Adresse e-mail	Indicatif de zone, Numéros locaux et Numéros verts
Canada (North York, Ontario) Indicatif international : 011	Suivi de commande en ligne : www.dell.ca/ostatus AutoTech (assistance technique automatisée) Assistance clientèle (grand public et petites entreprises) Assistance clientèle (PME, administrations) Assistance technique (grand public et petites entreprises) Assistance technique (PME, administrations) Vente (grand public et petites entreprises) Vente (PME, administrations) Vente de pièces détachées et de services étendus	numéro vert : 1-800-247-9362 numéro vert : 1-800-847-4096 numéro vert : 1-800-326-9463 numéro vert : 1-800-847-4096 numéro vert : 1-800-387-5757 numéro vert : 1-800-387-5752 numéro vert : 1-800-387-5755 1 866 440 3355
Chili (Santiago) Indicatif pays : 56 Indicatif ville : 2	Vente, assistance clientèle et assistance technique	numéro vert : 1230-020-4823

Pays (Ville) Indicatif international Indicatif pays Indicatif ville	Nom du département ou Zone de service, Site Web et Adresse e-mail	Indicatif de zone, Numéros locaux et Numéros verts
Chine (Xiamen) Indicatif pays : 86 Indicatif ville : 592	Site Web de l'assistance technique : support.dell.com.cn	
	E-mail Assistance technique : cn_support@dell.com	
	E-mail Assistance clientèle customer_cn@dell.com	
	Télécopie Assistance technique	592 818 1350
	Assistance technique (Dell™ Dimension™ et Inspiron™)	numéro vert : 800 858 2969
	Assistance technique (OptiPlex™, Latitude™ et Dell Precision™)	numéro vert : 800 858 0950
	Assistance technique (serveurs et stockage)	numéro vert : 800 858 0960
	Assistance technique (projecteurs, périphériques portables, commutateurs, routeurs, etc.)	numéro vert : 800 858 2920
	Assistance technique (imprimantes)	86 592 818 3144 ou numéro vert : 800 858 2311
	Assistance clientèle	numéro vert : 800 858 2060
	Télécopie Assistance clientèle	592 818 1308
	Grand public et petites entreprises	numéro vert : 800 858 2222
	Division Preferred Accounts	numéro vert : 800 858 2557
	Comptes grandes entreprises GCP	numéro vert : 800 858 2055
	Comptes clés Comptes grandes entreprises	numéro vert : 800 858 2628
	Comptes grandes entreprises Nord	numéro vert : 800 858 2999
Comptes grandes entreprises Nord administration et éducation	numéro vert : 800 858 2955	
Comptes grandes entreprises Est	numéro vert : 800 858 2020	
Comptes grandes entreprises Est administration et éducation	numéro vert : 800 858 2669	
Comptes grandes entreprises Equipe Queue	numéro vert : 800 858 2572	
Comptes grandes entreprises Sud	numéro vert : 800 858 2355	
Comptes grandes entreprises Ouest	numéro vert : 800 858 2811	
Comptes grandes entreprises pièces détachées	numéro vert : 800 858 2621	
Colombie	Assistance générale	980-9-15-3978

Pays (Ville) Indicatif international Indicatif pays Indicatif ville	Nom du département ou Zone de service, Site Web et Adresse e-mail	Indicatif de zone, Numéros locaux et Numéros verts
Corée (Séoul)	Support technique	numéro vert : 080-200-3800
Indicatif international : 001	Vente	numéro vert : 080-200-3600
Indicatif pays : 82	Assistance clientèle (Penang, Malaisie)	604 633 4949
Indicatif ville : 2	Télécopie	2194-6202
	Standard	2194-6000
	Assistance technique (composants électroniques et accessoires)	numéro vert : 080-200-3801
Costa Rica	Assistance générale	0800-012-0435
Danemark (Copenhague)	Site Web : support.euro.dell.com	
Indicatif international : 00	E-mail : support.euro.dell.com/dk/da/emaildell/	
Indicatif pays : 45	Support technique	7023 0182
	Assistance clientèle (relationnel)	7023 0184
	Assistance clientèle Grand public et petites entreprises	3287 5505
	Standard (relationnel)	3287 1200
	Standard Télécopie (relationnel)	3287 1201
	Standard (grand public et petites entreprises)	3287 5000
	Standard (grand public et petites entreprises)	3287 5001
Dominique	Assistance générale	numéro vert : 1-866-278-6821
Equateur	Assistance générale	numéro vert : 999-119

Pays (Ville) Indicatif international Indicatif pays Indicatif ville	Nom du département ou Zone de service, Site Web et Adresse e-mail	Indicatif de zone, Numéros locaux et Numéros verts
Espagne (Madrid)	Site Web : support.euro.dell.com	
Indicatif international : 00	E-mail : support.euro.dell.com/es/es/emailldell/	
Indicatif pays : 34	Grand public et petites entreprises	
Indicatif ville : 91	Support technique	902 100 130
	Assistance clientèle	902 118 540
	Vente	902 118 541
	Standard	902 118 541
	Télécopie	902 118 539
	Entreprises	
	Support technique	902 100 130
	Assistance clientèle	902 115 236
	Standard	91 722 92 00
	Télécopie	91 722 95 83

Pays (Ville) Indicatif international Indicatif pays Indicatif ville	Nom du département ou Zone de service, Site Web et Adresse e-mail	Indicatif de zone, Numéros locaux et Numéros verts
Etats-unis (Austin, Texas)	Service automatisé de suivi de commande	numéro vert : 1-800-433-9014
Indicatif international : 011	AutoTech (ordinateurs de bureau et portables)	numéro vert : 1-800-247-9362
Indicatif pays : 1	Grand public (particuliers et professions libérales)	
	Support technique	numéro vert : 1-800-624-9896
	Service clientèle	numéro vert : 1-800-624-9897
	Support et service DellNet™	numéro vert : 1-877-Dellnet (1-877-335-5638)
	Clients Programme d'achat pour employés	numéro vert : 1-800-695-8133
	Site Web Services financiers : www.dellfinancialservices.com	
	Services financiers (crédits-bails/prêts)	numéro vert : 1-877-577-3355
	Services financiers (Dell Preferred Accounts [DPA])	numéro vert : 1-800-283-2210
	Entreprises	
	Assistance clientèle et Assistance technique	numéro vert : 1-800-822-8965
	Clients Programme d'achat pour employés	numéro vert : 1-800-695-8133
	Assistance technique pour imprimantes et projecteurs	numéro vert : 1-877-459-7298
	Secteur public (administrations, éducation et système de santé)	
	Assistance clientèle et Assistance technique	numéro vert : 1-800-456-3355
	Clients Programme d'achat pour employés	numéro vert : 1-800-234-1490
	Vente Dell	numéro vert : 1-800-289-3355 ou numéro vert : 1-800-879-3355
	Point de vente Dell (ordinateurs Dell remis à neuf)	numéro vert : 1-888-798-7561
	Vente de logiciels et de périphériques	numéro vert : 1-800-671-3355
	Vente de pièces détachées	numéro vert : 1-800-357-3355
	Vente de services et garanties étendus	numéro vert : 1-800-247-4618
	Télécopie	numéro vert : 1-800-727-8320
	Services Dell pour sourds, malentendants ou personnes ayant des problèmes d'élocution	numéro vert : 1-877-DELLTTY (1-877-335-5889)

Pays (Ville) Indicatif international Indicatif pays Indicatif ville	Nom du département ou Zone de service, Site Web et Adresse e-mail	Indicatif de zone, Numéros locaux et Numéros verts
Finlande (Helsinki) Indicatif international : 990 Indicatif pays : 358 Indicatif ville : 9	Site Web : support.euro.dell.com E-mail : support.euro.dell.com/fi/fi/emaildell/ Support technique Assistance clientèle Télécopie Standard	09 253 313 60 09 253 313 38 09 253 313 99 09 253 313 00
France (Paris) (Montpellier) Indicatif international : 00 Indicatif pays : 33 Indicatifs villes : (1) (4)	Site Web : support.euro.dell.com E-mail : support.euro.dell.com/fr/fr/emaildell/ Grand public et petites entreprises Support technique Assistance clientèle Standard Standard (appels depuis l'étranger) Vente Télécopie Télécopie (appels depuis l'étranger) Entreprises Support technique Assistance clientèle Standard Vente Télécopie	0825 387 270 0825 823 833 0825 004 700 04 99 75 40 00 0825 004 700 0825 004 701 04 99 75 40 01 0825 004 719 0825 338 339 01 55 94 71 00 01 55 94 71 00 01 55 94 71 01
Grèce Indicatif international : 00 Indicatif pays : 30	Site Web : support.euro.dell.com E-mail : support.euro.dell.com/gr/en/emaildell/ Support technique Assistance technique Gold Standard Standard Gold Vente Télécopie	00800-44 14 95 18 00800-44 14 00 83 2108129810 2108129811 2108129800 2108129812
Grenade	Assistance générale	numéro vert : 1-866-540-3355

Pays (Ville) Indicatif international Indicatif pays Indicatif ville	Nom du département ou Zone de service, Site Web et Adresse e-mail	Indicatif de zone, Numéros locaux et Numéros verts
Guatemala	Assistance générale	1-800-999-0136
Guyane	Assistance générale	numéro vert : 1-877-270-4609
Hong-Kong	Site Web : support.ap.dell.com	
Indicatif international : 001	E-mail Assistance technique : apsupport@dell.com	
Indicatif pays : 852	Assistance technique (Dimension et Inspiron)	2969 3188
	Assistance technique (OptiPlex, Latitude et Dell Precision)	2969 3191
	Assistance technique (PowerApp™, PowerEdge™, PowerConnect™ et PowerVault™)	2969 3196
	Assistance clientèle	3416 0910
	Comptes grandes entreprises	3416 0907
	Programmes clients grands groupes	3416 0908
	Division Entreprises moyennes	3416 0912
	Division Grand public et petites entreprises	2969 3105
Iles Caïman	Assistance générale	1-800-805-7541
Iles Turks et Caïcos	Assistance générale	numéro vert : 1-866-540-3355
Iles vierges américaines	Assistance générale	1-877-673-3355
Inde	Support technique	1600 33 8045
	Vente (Comptes grandes entreprises)	1600 33 8044
	Vente (grand public et petites entreprises)	1600 33 8046
Iles vierges britanniques	Assistance générale	numéro vert : 1-866-278-6820

Pays (Ville) Indicatif international Indicatif pays Indicatif ville	Nom du département ou Zone de service, Site Web et Adresse e-mail	Indicatif de zone, Numéros locaux et Numéros verts
Irlande (Cherrywood)	Site Web : support.euro.dell.com	
Indicatif international : 16	E-mail : dell_direct_support@dell.com	
Indicatif pays : 353	Support technique	1850 543 543
Indicatif ville : 1	Assistance technique RU (appels depuis le Royaume-Uni uniquement)	0870 908 0800
	Assistance clientèle grand public	01 204 4014
	Assistance clientèle Petites entreprises	01 204 4014
	Assistance clientèle R.U. (appels depuis le Royaume-Uni uniquement)	0870 906 0010
	Assistance clientèle Entreprises	1850 200 982
	Assistance clientèle Entreprises (appels depuis le Royaume-Uni uniquement)	0870 907 4499
	Vente Irlande	01 204 4444
	Vente R.U. (appels depuis le Royaume-Uni uniquement)	0870 907 4000
	Télécopie/Télécopie Vente	01 204 0103
	Standard	01 204 4444
Italie (Milan)	Site Web : support.euro.dell.com	
Indicatif international : 00	E-mail : support.euro.dell.com/it/it/emaildell/	
Indicatif pays : 39	Grand public et petites entreprises	
Indicatif ville : 02	Support technique	02 577 826 90
	Assistance clientèle	02 696 821 14
	Télécopie	02 696 821 13
	Standard	02 696 821 12
	Entreprises	
	Support technique	02 577 826 90
	Assistance clientèle	02 577 825 55
	Télécopie	02 575 035 30
	Standard	02 577 821
Jamaïque	Assistance générale (appels depuis la Jamaïque uniquement)	1-800-682-3639

Pays (Ville) Indicatif international Indicatif pays Indicatif ville	Nom du département ou Zone de service, Site Web et Adresse e-mail	Indicatif de zone, Numéros locaux et Numéros verts
Japon (Kawasaki)	Site Web : support.jp.dell.com	
Indicatif international : 001	Assistance technique (serveurs)	numéro vert : 0120-198-498
Indicatif pays : 81	Assistance technique hors Japon (serveurs)	81-44-556-4162
Indicatif ville : 44	Assistance technique (Dimension et Inspiron)	numéro vert : 0120-198-226
	Assistance technique hors Japon (Dimension et Inspiron)	81-44-520-1435
	Assistance technique (Dell Precision, OptiPlex et Latitude)	numéro vert : 0120-198-433
	Assistance technique hors Japon (Dell Precision, OptiPlex et Latitude)	81-44-556-3894
	Assistance technique (périphériques portables, projecteurs, imprimantes, routeurs)	numéro vert : 0120-981-690
	Assistance technique hors Japon (périphériques portables, projecteurs, imprimantes, routeurs)	81-44-556-3468
	Service Faxbox	044-556-3490
	Service automatisé de commande 24h/24	044-556-3801
	Assistance clientèle	044-556-4240
	Vente aux entreprises (jusqu'à 400 employés)	044-556-1465
	Vente Preferred Accounts (plus de 400 employés)	044-556-3433
	Vente aux comptes grandes entreprises (plus de 3 500 employés)	044-556-3430
	Vente au secteur public (organismes gouvernementaux, institutions du secteur médical et de l'éducation)	044-556-1469
	Segment grands groupes Japon	044-556-3469
	Particuliers	044-556-1760
	Standard	044-556-4300

Pays (Ville) Indicatif international Indicatif pays Indicatif ville	Nom du département ou Zone de service, Site Web et Adresse e-mail	Indicatif de zone, Numéros locaux et Numéros verts
Luxembourg Indicatif international : 00 Indicatif pays : 352	Site Web : support.euro.dell.com E-mail : tech_be@dell.com Assistance technique (Bruxelles, Belgique) Vente au grand public et aux petites entreprises (Bruxelles, Belgique) Vente aux entreprises (Bruxelles, Belgique) Assistance clientèle (Bruxelles, Belgique) Télécopie (Bruxelles, Belgique) Standard (Bruxelles, Belgique)	3420808075 numéro vert : 080016884 02 481 91 00 02 481 91 19 02 481 92 99 02 481 91 00
Macao Indicatif pays : 853	Support technique Assistance clientèle (Xiamen, Chine) Transactions (Xiamen, Chine)	numéro vert : 0800 105 34 160 910 29 693 115
Malaisie (Penang) Indicatif international : 00 Indicatif pays : 60 Indicatif ville : 4	Site Web : support.ap.dell.com Assistance technique (Dell Precision, OptiPlex et Latitude) Assistance technique (Dimension, Inspiron, composants électroniques et accessoires) Assistance technique (PowerApp, PowerEdge, PowerConnect et PowerVault) Assistance clientèle (Penang, Malaisie) Vente	numéro vert : 1 800 88 0193 numéro vert : 1 800 88 1306 numéro vert : 1800 88 1386 04 633 4949 numéro vert : 1 800 88 0553
Mexique Indicatif international : 00 Indicatif pays : 52	Assistance technique Vente Service clientèle Principal	001-877-384-8979 ou 001-877-269-3383 50-81-8800 ou 01-800-888-3355 001-877-384-8979 ou 001-877-269-3383 50-81-8800 ou 01-800-888-3355
Montserrat	Assistance générale	numéro vert : 1-866-278-6822
Nicaragua	Assistance générale	001-800-220-1006

Pays (Ville) Indicatif international Indicatif pays Indicatif ville	Nom du département ou Zone de service, Site Web et Adresse e-mail	Indicatif de zone, Numéros locaux et Numéros verts
Norvège (Lysaker)	Site Web : support.euro.dell.com	
Indicatif international : 00	E-mail : support.euro.dell.com/no/no/emaiddell/	
Indicatif pays : 47	Support technique	671 16882
	Assistance clientèle (relationnel)	671 17575
	Assistance clientèle Grand public et petites entreprises	231 62298
	Standard	671 16800
	Standard Télécopie	671 16865
Nouvelle-Zélande	E-mail (Nouvelle-Zélande) : nz_tech_support@dell.com	
Indicatif international : 00	E-mail (Australie) : au_tech_support@dell.com	
Indicatif pays : 64	Assistance technique (ordinateurs de bureau et portables)	numéro vert : 0800 446 255
	Assistance technique (serveurs et postes de travail)	numéro vert : 0800 443 563
	Grand public et petites entreprises	0800 446 255
	Administrations et entreprises	0800 444 617
	Vente	0800 441 567
	Télécopie	0800 441 566
Panama	Assistance générale	001-800-507-0962
Pays-Bas (Amsterdam)	Site Web : support.euro.dell.com	
Indicatif international : 00	Support technique	020 674 45 00
Indicatif pays : 31	Télécopie Assistance technique	020 674 47 66
Indicatif ville : 20	Assistance clientèle Grand public et petites entreprises	020 674 42 00
	Assistance clientèle (relationnel)	020 674 43 25
	Vente au grand public et aux petites entreprises	020 674 55 00
	Vente (relationnel)	020 674 50 00
	Télécopie Vente au grand public et aux petites entreprises	020 674 47 75
	Télécopie Vente (relationnel)	020 674 47 50
	Standard	020 674 50 00
	Télécopie Standard	020 674 47 50

Pays (Ville) Indicatif international Indicatif pays Indicatif ville	Nom du département ou Zone de service, Site Web et Adresse e-mail	Indicatif de zone, Numéros locaux et Numéros verts
Pérou	Assistance générale	0800-50-669
Pologne (Varsovie)	Site Web : support.euro.dell.com	
Indicatif international : 011	E-mail : pl_support_tech@dell.com	
Indicatif pays : 48	Téléphone Assistance clientèle	57 95 700
Indicatif ville : 22	Assistance clientèle	57 95 999
	Vente	57 95 999
	Télécopie Assistance clientèle	57 95 806
	Télécopie Réception	57 95 998
	Standard	57 95 999
Porto Rico	Assistance générale	1-800-805-7545
Portugal	Site Web : support.euro.dell.com	
Indicatif international : 00	E-mail : support.euro.dell.com/pt/en/emailldell/	
Indicatif pays : 351	Support technique	707200149
	Assistance clientèle	800 300 413
	Vente	800 300 410, 800 300 411, 800 300 412 ou 21 422 07 10
	Télécopie	21 424 01 12

Pays (Ville) Indicatif international Indicatif pays Indicatif ville	Nom du département ou Zone de service, Site Web et Adresse e-mail	Indicatif de zone, Numéros locaux et Numéros verts
R.U. (Bracknell) Indicatif international : 00 Indicatif pays : 44 Indicatif ville : 1344	Site Web : support.euro.dell.com Site Web de l'assistance clientèle support.euro.dell.com/uk/en/ECare/Form/Home.asp E-mail : dell_direct_support@dell.com	
	Assistance technique (Entreprises/Preferred Accounts/PAD [1000+ employés])	0870 908 0500
	Assistance technique (direct et général)	0870 908 0800
	Assistance clientèle Comptes grands groupes	01344 373 186
	Assistance clientèle Grand public et petites entreprises	0870 906 0010
	Assistance clientèle Entreprises	01344 373 185
	Assistance clientèle Preferred Accounts (500–5000 employés)	0870 906 0010
	Assistance clientèle Gouvernement central	01344 373 193
	Assistance clientèle Collectivités locales et éducation	01344 373 199
	Assistance clientèle Secteur de la santé	01344 373 194
	Vente au grand public et aux petites entreprises	0870 907 4000
	Vente au secteur public/entreprises	01344 860 456
	Télécopie Grand public et petites entreprises	0870 907 4006
République dominicaine	Assistance générale	1-800-148-0530
République Tchèque (Prague) Indicatif international : 00 Indicatif pays : 420	Site Web : support.euro.dell.com E-mail : czech_dell@dell.com	
	Support technique	22537 2727
	Assistance clientèle	22537 2707
	Télécopie	22537 2714
	Télécopie Assistance technique	22537 2728
	Standard	22537 2711

Pays (Ville) Indicatif international Indicatif pays Indicatif ville	Nom du département ou Zone de service, Site Web et Adresse e-mail	Indicatif de zone, Numéros locaux et Numéros verts
République Tchèque (Prague) Indicatif international : 00 Indicatif pays : 421	Site Web : support.euro.dell.com E-mail : czech_dell@dell.com Support technique Assistance clientèle Télécopie Télécopie Assistance technique Standard (Vente)	02 5441 5727 420 22537 2707 02 5441 8328 02 5441 8328 02 5441 7585
Saint-Kitts-et-Nevis	Assistance générale	numéro vert : 1-877-441-4731
Saint-Vincent-et-les-Grenadines	Assistance générale	numéro vert : 1-877-270-4609
Sainte-Lucie	Assistance générale	1-800-882-1521
Salvador	Assistance générale	01-899-753-0777
Singapour (Singapour) Indicatif international : 005 Indicatif pays : 65	Site Web : support.ap.dell.com Assistance technique (Dimension, Inspiron, composants électroniques et accessoires) Assistance technique (OptiPlex, Latitude et Dell Precision) Assistance technique (PowerApp, PowerEdge, PowerConnect et PowerVault) Assistance clientèle (Penang, Malaisie) Vente	numéro vert : 1800 394 7430 numéro vert : 1800 394 7488 numéro vert : 1800 394 7478 604 633 4949 numéro vert : 1 800 394 7425
Suède (Upplands Vasby) Indicatif international : 00 Indicatif pays : 46 Indicatif ville : 8	Site Web : support.euro.dell.com E-mail : support.euro.dell.com/se/sv/emaildell/ Support technique Assistance clientèle (relationnel) Assistance clientèle Grand public et petites entreprises Assistance Programme d'achat pour employés Télécopie Assistance technique Vente	08 590 05 199 08 590 05 642 08 587 70 527 20 140 14 44 08 590 05 594 08 590 05 185

Pays (Ville) Indicatif international Indicatif pays Indicatif ville	Nom du département ou Zone de service, Site Web et Adresse e-mail	Indicatif de zone, Numéros locaux et Numéros verts
Suisse (Genève) Indicatif international : 00 Indicatif pays : 41 Indicatif ville : 22	Site Web : support.euro.dell.com E-mail : Tech_support_central_Europe@dell.com E-mail pour clients francophones HSB et entreprises : support.euro.dell.com/ch/fr/emaildell/ Assistance technique (grand public et petites entreprises) Assistance technique (entreprises) Assistance clientèle (grand public et petites entreprises) Assistance clientèle (entreprises) Télécopie Standard	0844 811 411 0844 822 844 0848 802 202 0848 821 721 022 799 01 90 022 799 01 01
Taiwan Indicatif international : 002 Indicatif pays : 886	Site Web : support.ap.dell.com E-mail : ap_support@dell.com Assistance technique (OptiPlex, Latitude, Inspiron, Dimension, composants électroniques et accessoires) Assistance technique (PowerApp, PowerEdge, PowerConnect et PowerVault) Transactions Vente aux entreprises	numéro vert : 00801 86 1011 numéro vert : 00801 60 1256 numéro vert : 00801 65 1228 numéro vert : 00801 65 1227
Thaïlande Indicatif international : 001 Indicatif pays : 66	Site Web : support.ap.dell.com Assistance technique (OptiPlex, Latitude et Dell Precision) Assistance technique (PowerApp, PowerEdge, PowerConnect et PowerVault) Assistance clientèle (Penang, Malaisie) Vente aux entreprises Transactions	numéro vert : 1800 0060 07 numéro vert : 1800 0600 09 604 633 4949 numéro vert : 1800 006 009 numéro vert : 1800 006 006
Trinidad/Tobago	Assistance générale	1-800-805-8035
Uruguay	Assistance générale	numéro vert : 000-413-598-2521
Venezuela	Assistance générale	8001-3605

Annexe

Modalités de garantie et de renvoi

Termes de la garantie limitée pour les produits matériels Dell (Canada uniquement)

Le matériel de marque Dell acheté au Canada est fourni avec une garantie limitée de 90 jours, 1 an, 2 ans, 3 ans ou 4 ans selon le produit. Pour déterminer la garantie qui accompagne votre produit matériel, consultez la liste de colisage ou la facture.

Quels sont les éléments couverts par cette garantie limitée ?

Cette garantie limitée couvre les défauts de matériau et de main-d'œuvre des produits matériels de marque Dell (ceux de nos utilisateurs finals), y compris les périphériques de marque Dell.

Quels sont les éléments non couverts par cette garantie limitée ?

Cette garantie limitée ne couvre pas :

- les logiciels, y compris le système d'exploitation et les logiciels ajoutés aux produits matériels de la marque Dell par le biais de notre système d'intégration d'usine, ou la réinstallation de logiciels ;
- les produits et accessoires Solution Provider Direct et non labellisés Dell ;
- les problèmes résultant :
 - de causes externes, telles qu'un accident, un mauvais traitement, une utilisation incorrecte ou des problèmes d'alimentation électrique,
 - de réparations non autorisées par Dell,
 - d'une utilisation non conforme aux instructions du produit,
 - du non-respect des instructions du produit ou de la non-exécution des entretiens préventifs,
 - d'incidents résultant de l'utilisation d'accessoires, de pièces ou de composants non fournis par Dell ;
- les produits avec numéros de série ou numéros de service manquants ou modifiés ;
- les produits pour lesquels Dell n'a pas reçu de paiement.

CETTE GARANTIE VOUS PROCURE DES DROITS LEGAUX PARTICULIERS ; IL SE PEUT QUE VOUS EN POSSEDIEZ D'AUTRES, SELON LA PROVINCE DANS LAQUELLE VOUS VOUS TROUVEZ. LA RESPONSABILITE DE DELL CONCERNANT LES PROBLEMES DE FONCTIONNEMENT ET LES DEFAILLANCES DU PRODUIT EST LIMITEE A LA REPARATION ET AU REMPLACEMENT TELS QU'ILS SONT DECRITS DANS CETTE DECLARATION DE GARANTIE, PENDANT LA PERIODE DE GARANTIE INDIQUEE SUR VOTRE LISTE DE COLISAGE OU VOTRE FACTURE. A L'EXCEPTION DES GARANTIES EXPRESSES CONTENUES DANS CETTE DECLARATION DE GARANTIE, DELL REFUSE TOUTES LES AUTRES GARANTIES ET CONDITIONS, EXPRESSES OU IMPLICITES, Y COMPRIS, MAIS SANS S'Y LIMITER LES GARANTIES IMPLICITES AINSI QUE LES CONDITIONS DE QUALITE MARCHANDE ET D'ADEQUATION A UN USAGE PARTICULIER, STATUTAIRE OU AUTRE. CERTAINES PROVINCES N'ACCEPTENT PAS

L'EXCLUSION DE CERTAINES GARANTIES OU CONDITIONS IMPLICITES, OU ENCORE LES LIMITATIONS DE LA DUREE D'UNE GARANTIE OU CONDITION IMPLICITE, PAR CONSEQUENT, LES SUSDITES LIMITATIONS ET EXCLUSIONS NE S'APPLIQUENT PEUT-ETRE PAS DANS VOTRE CAS.

NOUS REJETONS TOUTE RESPONSABILITE ALLANT AU DELA DES RECOURS PREVUS DANS CETTE DECLARATION DE GARANTIE OU POUR LES DOMMAGES SPECIAUX, INDUITS, ACCIDENTELS OU INDIRECTS, Y COMPRIS, MAIS SANS S'Y LIMITER LES RESPONSABILITES RELATIVES A DES RECLAMATIONS DE TIERS A VOTRE ENCONTRE POUR DES DOMMAGES-INTERETS, A DES PRODUITS NON DISPONIBLES OU ENCORE A UNE PERTE DE DONNEES OU A LA PERTE DU LOGICIEL. NOTRE RESPONSABILITE NE S'ETEND PAS AU-DELA DU MONTANT PAYE POUR LE PRODUIT QUI FAIT L'OBJET D'UNE RECLAMATION, ET AU-DELA DUQUEL NOTRE PRISE EN CHARGE N'EST PLUS VALABLE.

CERTAINES PROVINCES NE PERMETTENT PAS L'EXCLUSION OU LA LIMITATION DE DOMMAGES ACCIDENTELS, INDIRECTS, SPECIAUX OU INDUITS ; IL SE PEUT DONC QUE LA LIMITATION OU L'EXCLUSION DECRITE CI-DESSUS NE VOUS CONCERNE PAS.

Quelle est la durée de cette garantie limitée ?

Cette garantie limitée s'applique pendant la période indiquée sur la liste de colisage ou sur la facture. Néanmoins, la garantie limitée des batteries de marque Dell ne dure qu'une année et celle des lampes des projecteurs de marque Dell ne dure que 90 jours. La garantie limitée commence à la date indiquée sur la liste de colisage ou la facture. La période de garantie n'est pas prolongée si nous réparons ou remplaçons un produit ou certaines pièces sous garantie. Dell peut modifier, à sa seule discrétion, les termes et la disponibilité des garanties limitées, mais aucune modification ne sera rétroactive (c'est-à-dire que les termes de la garantie en vigueur au moment de l'achat s'appliqueront à votre achat).

Que dois-je faire pour bénéficier d'une intervention sous garantie ?

Avant l'expiration de la garantie, appelez-nous au numéro correct indiqué dans le tableau suivant. Ayez également à votre disposition votre numéro d'identification de service ou de commande Dell.

Support Web	support.dell.com/ContactUs/ContactUsHome.aspx?c=us&l=en&s=gen
Particuliers, professions libérales et petites entreprises :	Canada uniquement
Support technique et service clientèle	1-800-847-4096
Moyennes et grandes entreprises, clients du secteur de l'administration, de l'éducation, de la santé et revendeurs à valeur ajoutée :	
Support technique	1-800-387-5757
Service clientèle	1-800-326-9463
Administrations, établissements d'enseignement ou particuliers ayant effectué un achat par l'intermédiaire d'un Programme d'achats pour employés :	
Support technique	1-800-387-5757
Service clientèle	1-800-326-9463 (extension 8221 pour les particuliers)
Mémoire de marque Dell	1-888-363-5150
Imprimantes, appareils sans fil, projecteurs, téléviseurs, appareils portables, juke-box numériques	1-877-335-5767

Quelles actions de la part de Dell ?

Pendant les 90 jours de la garantie limitée de 90 jours et pendant la première année de toutes les autres garanties limitées : pendant les 90 jours de la garantie limitée de 90 jours et pendant la première année de toutes les autres garanties limitées, nous effectuerons la réparation de tout produit de marque Dell présentant des défauts de fabrication ou matériels, qui nous seront renvoyés. Si nous ne pouvons pas réparer le produit, nous le remplacerons par un produit comparable neuf ou reconditionné.

Lorsque vous nous contactez, nous vous fournissons un numéro d'autorisation de renvoi de matériel à joindre aux éléments renvoyés. Vous devez nous renvoyer les produits dans leur emballage d'origine ou un emballage équivalent, prépayer les frais d'expédition et assurer la livraison ou encore accepter les risques de perte ou de dégâts susceptibles de survenir pendant le transport. Nous renverrons les produits réparés ou de remplacement. Nous payerons l'expédition des produits réparés ou remplacés à votre adresse si elle se situe au Canada. Dans le cas contraire, nous livrerons le produit à vos frais.

Si nous déterminons que le problème n'est pas couvert par la garantie, nous vous en informerons, ainsi que des alternatives de services payants disponibles.

REMARQUE : avant de nous expédier les produits, veuillez à sauvegarder les données situées sur le(s) disque(s) dur(s) et sur tout autre périphérique de stockage inclus dans les produits. Supprimez toute information confidentielle, propriétaire ou personnelle, et retirez tout support amovible, tel que disquettes, CD ou cartes PC Card. Nous ne pouvons être tenus responsables de vos informations confidentielles, propriétaires ou personnelles ; de la perte ou de l'altération de données ; ou encore des dégâts ou de la perte de supports amovibles.

Pendant les années restantes suivant la première année de toutes les garanties limitées : Nous remplacerons toute pièce défectueuse par des pièces neuves ou reconditionnées, si nous convenons qu'elles doivent être remplacées. Lorsque vous nous contactez, nous vous demandons un numéro de carte de crédit valide au moment de la demande de composant de remplacement, mais nous ne la débitons pas si vous nous renvoyez le composant d'origine dans les 30 jours suivant l'envoi du composant de remplacement. Si nous ne recevons pas le composant d'origine sous 30 jours, nous débitons la carte de crédit du montant correspondant au composant à la date donnée.

Nous payerons l'expédition de la pièce à votre adresse si elle se situe au Canada. Dans le cas contraire, nous livrerons la pièce à vos frais. Nous incluons également, avec tout composant de remplacement, un emballage pour l'envoi prépayé afin que vous nous renvoyiez le composant remplacé.

REMARQUE : avant de remplacer des pièces, veuillez à sauvegarder les données situées sur le(s) disque(s) dur(s) et sur tout autre périphérique de stockage inclus dans le(s) produit(s). Nous ne pouvons être tenus responsables de la perte ou de l'altération de données.

Que se passe-t-il si j'ai souscrit un contrat de service ?

Si votre contrat de service a été conclu avec Dell, l'intervention sera assurée conformément aux termes du contrat. Pour plus d'informations sur la façon d'obtenir cette intervention, reportez-vous à ce contrat. Pour plus d'informations sur les contrats de service Dell, accédez à l'adresse suivante : www.dell.ca ou appelez le service clientèle au 1-800-847-4096. Si vous avez souscrit, par l'intermédiaire de notre société, un contrat de service auprès d'un de nos fournisseurs de services tiers, reportez-vous à ce contrat (qui vous a été envoyé par courrier avec votre liste de colisage ou votre facture) pour connaître les modalités d'obtention du service.

Comment Dell va-t-il réparer mon produit ?

Nous utilisons des pièces neuves et reconditionnées provenant de divers fabricants, dans le cadre des réparations sous garantie et de la constitution de pièces et de systèmes de rechange. Les pièces et systèmes reconditionnés sont des pièces ou systèmes qui ont été renvoyés à Dell, et dont certains n'ont jamais été utilisés par un client. La qualité de l'ensemble des pièces et systèmes est vérifiée et testée. Les pièces et systèmes de rechange sont couverts pendant la période restante de la garantie limitée correspondant au produit que vous avez acheté. Toutes les pièces retirées des produits réparés deviennent la propriété de Dell.

Puis-je transférer la garantie limitée ?

Les garanties limitées qui accompagnent les systèmes peuvent être transférées si le propriétaire actuel transfère la propriété du système et enregistre ce transfert auprès de notre société. La garantie limitée de la mémoire de marque Dell ne peut pas être transférée. Vous pouvez nous informer du transfert sur le site Web de Dell.

- Pour les ordinateurs achetés au Canada (transferts nationaux) et pour les transferts entre clients, accédez à l'adresse suivante : www.dell.ca/ca/en/gen/topics/segtopic_ccare_nav_013_ccare.htm
- Pour les transferts internationaux (à l'extérieur du pays d'achat d'origine), accédez à l'adresse suivante : www.dell.com/us/en/biz/topics/sbtopic_ccare_nav_016_ccare.htm

Si vous ne disposez pas de l'accès à Internet, appelez Dell au 1-800-847-4096 (particuliers) ou au 1-800-326-9463 (entreprises ou administrations).

Toute demande de transfert de propriété est à la seule discrétion de Dell. Tout transfert de ce type est soumis aux termes et conditions du service d'origine ou de l'accord de garantie limitée, ainsi qu'aux termes et conditions de vente de Dell tels qu'ils sont définis sur le site www.dell.com. Dell ne peut pas garantir l'authenticité des produits, des garanties limitées, de l'accord de service ou de support, ni l'exactitude des listes de produits que vous achetez auprès d'un tiers.

Modalités de renvoi « Satisfait ou remboursé » (Canada uniquement)

Si vous êtes un utilisateur final qui a acheté des produits neufs directement auprès de Dell, vous pouvez les renvoyer à Dell dans les 30 jours qui suivent leur réception afin d'obtenir un remboursement ou un crédit équivalent au prix d'achat du produit. Si vous êtes un utilisateur final qui a acheté des produits reconditionnés ou reconstitués auprès de Dell, vous pouvez les renvoyer à Dell dans les 15 jours qui suivent la date indiquée sur la liste de colisage ou la facture afin d'obtenir un remboursement ou un crédit équivalent au prix d'achat du produit. Dans un cas comme dans l'autre, le remboursement ou le crédit ne comprend pas les frais d'expédition et de manutention indiqués sur votre liste de colisage ou facture et quinze pour cent (15 %) de frais de restockage seront déduits, sauf stipulation contraire par la loi. Si vous êtes une organisation ayant acheté les produits dans le cadre d'un accord écrit conclu avec Dell, cet accord peut contenir des termes relatifs au renvoi des produits différents de ceux spécifiés ici.

Pour renvoyer les produits, vous devez appeler le service clientèle Dell au 1-800-847-4096 afin de recevoir un numéro d'autorisation de renvoi pour crédit. Pour accélérer le processus de remboursement ou de création de l'avoir, Dell vous demande de lui renvoyer les produits dans leur emballage d'origine dans les cinq jours qui suivent la date d'émission du numéro d'autorisation de renvoi pour crédit par Dell. Vous devez également prépayer les frais d'expédition et assurer la livraison ou accepter les risques de perte ou de dégâts susceptibles de survenir pendant le transport. Les logiciels ne peuvent être remboursés ou faire l'objet d'un avoir que si l'emballage scellé contenant les disquettes ou CD n'a pas été ouvert. Les produits renvoyés doivent être comme neufs et tous les manuels, disquettes, CD, cordon d'alimentation et autres éléments livrés avec un produit doivent être renvoyés avec celui-ci. Les clients qui souhaitent renvoyer, en vue d'un remboursement ou d'un avoir uniquement, une application ou un système d'exploitation ayant été installés par Dell doivent renvoyer l'ensemble du système, ainsi que tout support et documentation éventuellement fournis dans la livraison d'origine.

La règle de renvoi « Satisfait ou remboursé » ne s'applique pas aux produits de stockage Dell | EMC. Elle ne s'applique pas non plus aux produits achetés auprès du service Logiciels et périphériques de Dell. Pour ces produits, reportez-vous plutôt aux modalités de renvoi en vigueur pour les logiciels et périphériques Dell (consultez la section suivante, « Logiciels et périphériques Dell (Canada uniquement) »).

Logiciels et périphériques Dell™ (Canada uniquement)

Logiciels et périphériques tiers

Comme d'autres revendeurs de logiciels et de périphériques, Dell ne garantit pas les produits d'autres fabricants. Les logiciels et périphériques tiers sont couverts par les garanties fournies par le fabricant ou éditeur d'origine uniquement. Les garanties de fabricants tiers varient d'un produit à l'autre. Pour plus d'informations sur les garanties particulières, consultez la documentation de votre produit. Le fabricant ou l'éditeur peut également fournir des informations supplémentaires.

Comme Dell propose un large éventail de logiciels et périphériques, nous ne testons et ne garantissons pas de manière spécifique que tous les produits de notre gamme fonctionnent avec certains ou l'ensemble des divers modèles d'ordinateurs Dell, et nous ne testons ou ne garantissons pas que tous les produits que nous vendons sont compatibles avec les centaines de marques d'ordinateurs différentes disponibles de nos jours. Pour toute question relative à la compatibilité, nous vous recommandons et vous encourageons à contacter directement le fabricant ou l'éditeur du logiciel ou périphérique tiers.

Périphériques Dell

Dell offre une garantie limitée pour les périphériques neufs de marque Dell (produits pour lesquels Dell apparaît comme le fabricant) tels que les moniteurs, les batteries, la mémoire, les stations d'accueil et les projecteurs. Pour déterminer la garantie limitée qui s'applique au produit que vous avez acheté, consultez la liste de colisage ou la facture Dell et/ou la documentation qui accompagne votre produit. Vous trouverez une description des garanties limitées de Dell dans les sections précédentes.

Garanties limitées des consommables de l'imprimante Dell™

La section ci-après présente la garantie limitée des consommables de l'imprimante Dell (cartouches d'encre et de toner, papier photo, etc.) pour le Canada.

Garantie limitée des consommables (Canada uniquement)

Dell Inc. garantit à l'acheteur d'origine de véritables cartouches de toner de marque Dell qu'elles seront exemptes de défauts de fabrication pendant la durée de vie de la cartouche et que les véritables cartouches d'encre, le support et le papier photo de marque Dell seront exemptes de défauts de fabrication pendant deux ans à partir de la date de facturation. Si ce produit s'avère défectueux en ce qui concerne ses matériaux et sa fabrication, il sera remplacé sans frais pendant la période de garantie limitée si vous le renvoyez à Dell. Vous devez d'abord appeler notre numéro gratuit pour obtenir une autorisation de renvoi. Aux Etats-Unis, appelez le 1-800-822-8965 ; au Canada, appelez le 1-800-387-5757. Si nous ne pouvons pas remplacer le produit parce qu'il n'est plus fabriqué ou n'est pas disponible, nous le remplacerons par un produit comparable ou vous rembourserons le prix d'achat de la cartouche, selon le choix de Dell exclusivement. Cette garantie ne s'applique pas aux cartouches d'encre ou de toner qui ont été rechargées, stockées de manière incorrecte ou présentant un problème causé par une utilisation inadéquate, un mauvais traitement, un accident, une négligence, une mauvaise manipulation, un environnement inadapté ou encore l'usure due à une utilisation ordinaire.

CETTE GARANTIE VOUS PROCURE DES DROITS LEGAUX PARTICULIERS ; IL SE PEUT QUE VOUS EN POSSEDIEZ D'AUTRES, SELON L'ETAT (OU LA JURIDICTION) DANS LEQUEL VOUS TROUVEZ. LA RESPONSABILITE DE DELL CONCERNANT LES PROBLEMES DE FONCTIONNEMENT ET LES DEFAILLANCES MATERIELLES EST LIMITEE AU REMPLACEMENT TEL QU'IL EST DECRIT DANS CETTE DECLARATION DE GARANTIE. POUR LES CLIENTS CANADIENS, A L'EXCEPTION DES GARANTIES

EXPRESSES CONTENUES DANS CETTE DECLARATION DE GARANTIE, DELL REFUSE TOUTES LES AUTRES GARANTIES ET CONDITIONS, EXPRESSES OU IMPLICITES, STATUTAIRES OU AUTRES, POUR LE PRODUIT. POUR LES CLIENTS AMERICAINS, TOUTE GARANTIE EXPRESSE ET IMPLICITE POUR LE PRODUIT, Y COMPRIS MAIS SANS S'Y LIMITER, TOUTE GARANTIE IMPLICITE ET CONDITION DE QUALITE MARCHANDE ET D'ADEQUATION A UN USAGE PARTICULIER, EST LIMITEE DANS LE TEMPS AU TERME DE LA PERIODE DE GARANTIE LIMITEE. AUCUNE GARANTIE, EXPRESSE OU IMPLICITE, NE SERA APPLICABLE APRES L'EXPIRATION DE LA PERIODE DE GARANTIE LIMITEE. CERTAINS ETATS OU JURIDICTIONS N'ACCEPTENT PAS L'EXCLUSION DE CERTAINES GARANTIES OU CONDITIONS IMPLICITES, OU ENCORE LES LIMITATIONS DE LA DUREE D'UNE GARANTIE OU CONDITION IMPLICITE ; IL SE PEUT DONC QUE CETTE LIMITATION NE VOUS CONCERNE PAS. CETTE GARANTIE SERA ANNULEE SI VOUS VENDEZ OU TRANSFEREZ D'UNE MANIERE QUELCONQUE CE PRODUIT A UN TIERS.

DELL REJETTE TOUTE RESPONSABILITE ALLANT AU-DELA DES RECOURS MENTIONNES DANS CETTE GARANTIE LIMITEE OU LIEE A DES DOMMAGES SPECIAUX, INDIRECTS, INDUITS OU ACCIDENTELS, Y COMPRIS, MAIS SANS S'Y LIMITER, LES RESPONSABILITES RELATIVES A DES RECLAMATIONS DE TIERS A VOTRE ENCONTRE POUR DES DOMMAGES-INTERETS, A DES PRODUITS NON DISPONIBLES OU ENCORE A UNE PERTE DE DONNEES OU A LA PERTE DU LOGICIEL. LA RESPONSABILITE DE DELL NE S'ETEND PAS AU-DELA DU MONTANT PAYE POUR LE PRODUIT QUI FAIT L'OBJET D'UNE RECLAMATION, ET AU-DELA DUQUEL NOTRE PRISE EN CHARGE N'EST PLUS VALABLE.

CERTAINS ETATS OU JURIDICTIONS NE PERMETTENT PAS L'EXCLUSION OU LA LIMITATION DE DOMMAGES SPECIAUX, INDIRECTS, ACCIDENTELS OU INDUITS ; IL SE PEUT DONC QUE LA LIMITATION OU L'EXCLUSION DECRITE CI-DESSUS NE VOUS CONCERNE PAS.

Règles d'exportation

Vous reconnaissez que ces Produits, qui peuvent comporter des technologies et du matériel, sont soumis aux lois et réglementations sur les exportations en vigueur aux Etats-Unis, ainsi qu'à celles du pays dans lequel ces Produits sont fabriqués et/ou reçus. Vous acceptez de vous soumettre à ces lois et réglementations. D'après la loi américaine, ces Produits ne peuvent pas être vendus, faire l'objet d'un crédit-bail ou être transférés à des utilisateurs finals ou des pays soumis à restriction. Ils ne peuvent pas non plus être vendus, faire l'objet d'un crédit-bail, être transférés à ou être employés par des utilisateurs finals engagés dans des activités faisant intervenir des armes de destruction massive, y compris mais sans s'y limiter, les activités ayant trait à la conception, au développement, à la production ou à l'utilisation d'armes, de matériaux et d'équipements nucléaires, de missiles ou soutenant des projets visant à la création de missiles et d'armes chimiques ou biologiques.

Contrat de licence logiciel Dell™

Le présent contrat est un contrat légal entre vous, l'utilisateur, et Dell Products, L.P (« Dell »). Le présent contrat couvre tous les logiciels distribués avec le produit Dell, pour lesquels il n'existe pas de contrat de licence séparé entre vous et l'éditeur ou le propriétaire des logiciels (collectivement appelé « Logiciel »). Il n'est pas destiné à la revente du Logiciel ni d'aucune autre propriété intellectuelle. Tous les droits de propriété intellectuelle et les titres figurant dans le Logiciel ou relatifs à celui-ci appartiennent au fabricant ou au propriétaire de ce Logiciel. Tous les droits non expressément conférés dans le cadre de ce contrat sont réservés par le fabricant ou le propriétaire du Logiciel. En ouvrant ou en déchirant l'emballage scellé du Logiciel, en installant ou en téléchargeant le Logiciel, voire même en utilisant un Logiciel qui a été préchargé ou est incorporé à votre ordinateur, vous acceptez de respecter les termes du présent contrat. Si vous n'acceptez pas ces termes, retournez immédiatement tous les éléments du Logiciel (disques, documentation imprimée et emballage) et supprimez toute version du Logiciel préchargé ou incorporée.

Vous ne pouvez utiliser qu'une seule copie du Logiciel sur un seul ordinateur à la fois. Si vous possédez plusieurs licences pour le Logiciel, vous pouvez utiliser simultanément autant de copies que de licences. « Utiliser » le Logiciel signifie le charger dans la mémoire temporaire ou le stocker de façon permanente sur l'ordinateur. L'installation sur un serveur réseau destinée uniquement à des fins de distribution vers d'autres ordinateurs ne correspond pas à une « utilisation » si (et seulement si) vous disposez d'une licence séparée pour chaque ordinateur vers lequel le Logiciel est distribué. Vous devez vous assurer que le nombre de personnes qui utilisent le Logiciel installé sur un serveur réseau ne dépasse pas le nombre de licences que vous possédez. Si le nombre d'utilisateurs du Logiciel installé sur un serveur réseau est supérieur au nombre de licences, vous devez acquérir des licences supplémentaires afin que leur nombre soit égal au nombre d'utilisateurs avant d'autoriser des personnes supplémentaires à utiliser le Logiciel. Si vous êtes une entreprise cliente de Dell ou une société liée à Dell, vous accordez à Dell ou à un agent désigné par Dell, le droit de réaliser un audit de votre utilisation du Logiciel pendant les heures normales de bureau, vous acceptez de coopérer avec Dell pendant la réalisation de cet audit et vous acceptez de fournir à Dell tous les documents raisonnablement liés à votre utilisation du Logiciel. L'audit se limitera à vérifier si vous respectez bien les termes du présent contrat.

Le Logiciel est protégé par la législation américaine sur les droits d'auteur ainsi que par des traités internationaux. Vous pouvez réaliser une copie du Logiciel uniquement à des fins de sauvegarde ou d'archivage, ou la transférer vers un seul disque dur, à condition que vous conserviez l'original uniquement à des fins de sauvegarde ou d'archivage. Vous ne pouvez pas louer le Logiciel ou copier les documents écrits l'accompagnant, mais vous pouvez le transférer avec tous les documents l'accompagnant de façon permanente si vous ne conservez aucune copie et que le destinataire accepte les présents termes. Tout transfert doit inclure la mise à jour la plus récente et toutes les versions antérieures. Vous ne pouvez pas effectuer l'ingénierie à rebours du Logiciel, le décompiler ou le désassembler. Si le coffret qui accompagne votre ordinateur contient des CD-ROM et des disquettes 3,5" ou 5,25", vous ne pouvez utiliser que le support adapté à votre ordinateur. Vous ne pouvez pas utiliser les disquettes sur un autre ordinateur ou sur un réseau, prêter, louer, céder ou transférer celles-ci à un autre utilisateur, à l'exception des cas prévus dans le présent contrat.

Garantie limitée

Dell garantit que les disquettes du Logiciel sont exemptes de défaut de matériau et de fabrication dans des conditions normales d'utilisation pendant quatre-vingt-dix (90) jours à partir de la date de leur réception. Cette garantie est limitée à votre seule personne et ne peut pas être transférée à un tiers. Toute garantie implicite est limitée à quatre-vingt-dix (90) jours à partir de la date de réception du Logiciel. Certaines juridictions ne permettent pas de limiter la durée d'une garantie implicite. Il se peut donc que cette limite ne s'applique pas dans votre cas. L'entière responsabilité de Dell et de ses fournisseurs et votre seul recours consiste en (a) le remboursement du prix payé pour le logiciel ou (b) le remplacement de toute disquette ne satisfaisant pas à cette garantie et ayant été renvoyée avec un numéro d'autorisation de retour à Dell, à vos frais et à vos risques. Cette garantie limitée est nulle si les dégâts occasionnés aux disquettes résultent d'un accident, d'un mauvais traitement, d'un mauvais usage, d'une réparation ou modification qui n'aurait pas été effectuée par Dell. Toute disquette de remplacement est garantie pour la période restante de la garantie d'origine ou trente (30) jours, en fonction de la durée la plus longue.

Dell ne garantit PAS que les fonctions du Logiciel répondent à vos besoins ou que le Logiciel fonctionnera sans interruption ou erreur. Vous assumez la responsabilité du choix du Logiciel en fonction des résultats escomptés ainsi qu'au niveau de son utilisation et des résultats obtenus à l'aide de celui-ci.

DELL, EN SON NOM ET AU NOM DE SES FOURNISSEURS, REJETTE TOUTES LES AUTRES GARANTIES, EXPRESSES OU IMPLICITES, Y COMPRIS MAIS SANS S'Y LIMITER, LES GARANTIES DE COMMERCIALISABILITE ET DE CONFORMITE A UN USAGE SPECIFIQUE, POUR LE LOGICIEL ET TOUTS LES DOCUMENTS ECRITS L'ACCOMPAGNANT. Cette garantie limitée vous donne des droits légaux spécifiques. Vous pouvez aussi avoir d'autres droits, qui varient selon la juridiction.

EN AUCUN CAS DELL OU SES FOURNISSEURS NE SERONT TENUS RESPONSABLES DE TOUT DOMMAGE QUEL QU'IL SOIT (Y COMPRIS MAIS SANS S'Y LIMITER, LES DOMMAGES POUR PERTE DE PROFITS COMMERCIAUX, INTERRUPTION D'ACTIVITE, PERTE D'INFORMATIONS COMMERCIALES OU TOUTE AUTRE PERTE PECUNIAIRE) DECOULANT DE L'UTILISATION OU DE L'IMPOSSIBILITE D'UTILISER LE LOGICIEL, MEME SI VOUS AVEZ ETE INFORMES DE LA POSSIBILITE DE TELS DOMMAGES. Certaines juridictions n'autorisent pas l'exclusion ou la limitation de responsabilité pour les dommages consécutifs ou annexes, il se peut que la limitation ci-dessus ne vous concerne pas.

Général

Cette licence est en vigueur jusqu'à expiration. Elle prend fin en vertu des conditions énoncées ci-dessus ou si vous ne respectez pas les termes de la présente licence. Lorsqu'elle prend fin, vous acceptez que le Logiciel, les documents l'accompagnant et toutes les copies éventuelles, soient détruits. Le présent contrat est régi par les lois de l'état du Texas. Chaque clause du présent contrat est autonome. Si une des clauses se révèle inapplicable, cela n'affecte pas l'applicabilité des autres clauses, termes ou conditions du présent contrat. Le présent contrat lie les successeurs et les ayants droit. Dell accepte et vous acceptez de renoncer, dans les limites maximales autorisées par la loi, à tout droit de procès avec jury en rapport avec le Logiciel ou le présent contrat. Cette renonciation n'étant peut-être pas autorisée dans certaines juridictions, il se peut qu'elle ne vous concerne pas. Vous reconnaissez avoir lu et compris le présent contrat et vous acceptez d'en respecter les termes ainsi que le fait qu'ils constituent la déclaration complète et exclusive de l'accord conclu entre vous et Dell concernant le Logiciel.

Avis de réglementation

Les interférences électromagnétiques (IEM) sont des signaux ou émissions qui rayonnent dans l'espace libre ou qui cheminent le long des câbles d'alimentation ou de signaux, et qui compromettent le fonctionnement d'un service de navigation radio ou de tout autre service de sécurité, ou encore qui altèrent gravement, entravent ou interrompent de manière répétée un service de communications radio sous licence. Les services de radiocommunication comprennent notamment les émissions commerciales AM/FM, la télévision, les services cellulaires, les radars, le contrôle du trafic aérien et les services de communications personnelles. Ces services soumis à licence, ainsi que les éléments rayonnants non intentionnels tels que les appareils numériques, y compris les ordinateurs, contribuent à l'environnement électromagnétique.

La compatibilité électromagnétique représente la capacité des éléments d'un équipement électronique à fonctionner correctement ensemble dans leur environnement électronique. Cet appareil a été conçu et reconnu compatible avec les limites d'interférences électromagnétiques définies par les agences de réglementation mais nous ne pouvons pas garantir qu'aucune interférence ne se produira dans une installation particulière. Si cet équipement provoque des interférences avec les services de radiocommunication, ce que vous pouvez déterminer en l'éteignant et en le rallumant, vous êtes invité à corriger le problème en prenant l'une ou plusieurs des manières suivantes :

- modifiez l'orientation de l'antenne réceptrice ;
- déplacez l'appareil en fonction du récepteur ;
- éloignez l'appareil du récepteur ;
- branchez l'appareil sur une prise différente afin qu'il soit connecté à un autre circuit que le récepteur.

Le cas échéant, consultez un représentant du support technique Dell ou un technicien radio/TV chevronné pour obtenir des propositions supplémentaires.

Les produits Dell™ sont conçus, testés et classés en fonction de l'environnement électromagnétique dans lequel ils doivent être installés. Ces classifications d'environnements électromagnétiques font généralement référence aux définitions harmonisées suivantes :

- La Classe A est généralement destinée aux environnements commerciaux ou industriels.
- La Classe B est généralement destinée aux environnements résidentiels.

Les équipements informatiques y compris les périphériques, les cartes d'extension, les imprimantes, les périphériques d'entrée/sortie, les moniteurs, etc., qui sont intégrés ou connectés au produit doivent correspondre à la classification de l'environnement électromagnétique de ce produit.

Mise en garde relative aux câbles de signaux blindés : utilisez uniquement des câbles blindés pour connecter des périphériques à tout appareil Dell afin de réduire le risque d'interférences avec les services de radiocommunication. L'utilisation de tels câbles garantit le respect de la classification EMC pour l'environnement auquel l'appareil est destiné. Pour les imprimantes parallèle, vous pouvez vous procurer un câble adapté auprès de Dell. Vous pouvez, si vous le souhaitez, commander un câble auprès de Dell en accédant au site www.dell.com/supplies.

La plupart des produits Dell sont destinés à des environnements de Classe B. Toutefois, l'inclusion de certaines options peut changer le classement de certaines configurations qui deviennent alors des équipements de classe A. Afin de déterminer le classement électromagnétique de votre ordinateur ou périphérique, reportez-vous aux sections suivantes correspondant à chaque organisme de réglementation. Chaque section fournit les informations de sécurité du produit et/ou des données d'exploitation sans fil, de télécommunication et de compatibilité électromagnétique/EMI propre au pays.

Index

A

- affiches, impression, 52
- annulation d'un travail d'impression, 54
- application de commande de fournitures d'imprimante, 42
- applications
 - application de commande de fournitures d'imprimante, 42
 - Centre du moniteur d'état, 41
 - Dell Toner Management System, 41
 - désinstallation du logiciel d'imprimante, 43
 - programme de configuration de pilote, 43
 - serveur Web incorporé dans l'imprimante Dell, 44
 - utilitaire Définition de l'adresse IP, 42
 - utilitaire Paramètres de l'imprimante locale, 42

B

- bac optionnel, installation, 13
- brochures, impression, 51

C

- cartouche de toner, remplacement, 55
- Centre du moniteur d'état, 41
- chargement du papier
 - chargeur manuel, 22
 - tiroir optionnel, 19
 - tiroir standard, 19
- chargeur manuel, chargement, 22

D

- Dell
 - contacter, 69
- Dell Toner Management System, 41
- désinstallation du logiciel, 43
- désinstallation du logiciel d'imprimante, 43

G

- garantie, 89, 96

I

- impression, 47
 - affiches, 52
 - alimentation manuelle, 47
 - brochures, 51
 - locale, 27
 - page de configuration du réseau, 37
 - papier à en-tête, 53
 - plusieurs pages (N pages sur une), 50
 - recto verso, 49
 - réseau, 37
- impression de N pages sur une, 50
- impression de plusieurs pages, 50
- installation
 - bac optionnel, 13
 - mémoire optionnelle, 16
- installation des pilotes d'imprimante locale
 - Linux, 27
 - Macintosh, 35
 - Windows 2000, 31
 - Windows 2003 Server, 30
 - Windows 98 SE, 33
 - Windows Me, 32
 - Windows NT, 32
 - Windows XP, 29
 - Windows XP Professional x64, 28

M

mémoire optionnelle,
installation, 16

P

panneau de commandes, 12

papier à en-tête
chargement, 53
impression, 53

pare-feu de Windows XP,
désactivation, 37

pare-feu, désactivation, 37

pilotes d'imprimante, locale
Linux, 27
Macintosh, 35
Windows 2000, 31
Windows 2003 Server, 30
Windows 98 SE, 33
Windows Me, 32
Windows NT, 32
Windows XP, 29
Windows XP Professional
x64, 28

programme de configuration
de pilote, 43

R

réceptacle arrière,
utilisation, 23

recto verso, impression, 49

S

serveur Web incorporé dans
l'imprimante Dell, 44

support
contacter Dell, 69

T

tambour d'imagerie,
remplacement, 59

témoins du panneau de
commandes, 12

tiroirs, chargement, 19

types et formats de
supports, 24

U

utilitaire Définition de
l'adresse IP, 42

utilitaire Paramètres de
l'imprimante locale, 42